

MODE D'EMPLOI

ProLite

LCD Monitor

FRANÇAIS

ProLite TF3239AS
ProLite TF4339AS
ProLite TF5039AS
ProLite TF5539AS
ProLite TF6539AS

Merci d'avoir choisi le moniteur LCD iiyama. Ce petit manuel contient toutes les informations nécessaires à l'utilisation du moniteur. Prière de le lire attentivement avant d'allumer le moniteur. Conserver ce manuel pour toute référence ultérieure.



Scannez le code QR pour découvrir d'autres logiciels/ services disponibles pour votre produit IIYAMA ou rendez-vous sur: iiyama.com/signup

DECLARATION DE CONFORMITE AU MARQUAGE CE

Ce moniteur LCD est conforme aux spécifications des directives CE/UE 2014/30/UE, aux directives EMC, les basses tensions 2014/35/UE, directives ErP 2009/125/CE et directives RoHS 2011/65/UE.

La sensibilité électromagnétique a été choisie à un niveau permettant une utilisation correcte en milieu résidentiel, bureaux et locaux d'industrie légère et d'entreprises de petite taille, à l'intérieur aussi bien qu'à l'extérieur des immeubles. Tout lieu d'utilisation devra se caractériser par sa connexion à un système public d'alimentation électrique basse tension.

IYAMA CORPORATION: Wijkmeerstraat 8, 2131 HA Hoofddorp, The Netherlands

Modèle No. : PLT3239, PLT4339, PLT5039, PLT5539, PLT6539



Nous recommandons le recyclage des produits usagés. Contacter votre revendeur ou le support iiyama. Des informations sur le recyclages sont disponibles sur le site Internet : <https://iiyama.com>.

- Nous nous réservons le droit de modifier les caractéristiques de nos produits sans préavis.
- Toutes les marques de fabrique utilisées dans ce mode d'emploi appartiennent à leurs propriétaires respectifs.
- Numéro d'enregistrement Eprel
TF3239AS-B1AG : 2040941 TF4339AS-B1AG : 2047575
TF5039AS-B1AG : 2043908 TF5539AS-B1AG : 2045805
TF6539AS-B1AG : 2047547

TABLE DES MATIERES

POUR VOTRE SECURITE.....	1
CONSIGNES DE SECURITE.....	1
REMARQUES SUR LES ECRANS A CRISTAUX LIQUIDES (LCD) ..	3
SERVICE CLIENT.....	5
ENTRETIEN.....	5
AVANT D'UTILISER LE MONITEUR.....	6
FONCTIONS.....	6
VÉRIFICATION DU CONTENU DE L'EMBALLAGE.....	6
DEBALLAGE.....	6
REMARQUES SPECIALES SUR LES DALLES TACTILES.....	7
COMMANDES ET CONNECTEURS.....	7
INSTALLATION.....	11
CONNEXION DE VOTRE MONITEUR.....	13
FONCTIONS DE LA TÉLÉCOMMANDE.....	15
PRÉPARATION DE LA TÉLÉCOMMANDE.....	16
IDENTIFICATION(ID) DE TÉLÉCOMMANDE.....	17
UTILISATION DE LA TÉLÉCOMMANDE.....	18
MISE EN ROUTE DE L'ORDINATEUR.....	20
CONFIGURATION DE L'ÉCRAN.....	21
UTILISATION DU MONITEUR.....	22
MENU DES PARAMÈTRES DE RÉGLAGE.....	23
SYSTÈME VEILLE.....	42
DEPANNAGE.....	43
INFORMATIONS DE RECYCLAGE.....	44
ANNEXE.....	45
CARACTÉRISTIQUES TECHNIQUES : ProLite TF3239AS-B1AG..	45
CARACTÉRISTIQUES TECHNIQUES : ProLite TF4339AS-B1AG..	46
CARACTÉRISTIQUES TECHNIQUES : ProLite TF5039AS-B1AG..	47
CARACTÉRISTIQUES TECHNIQUES : ProLite TF5539AS-B1AG..	48
CARACTÉRISTIQUES TECHNIQUES : ProLite TF6539AS-B1AG..	49
DIMENSIONS : ProLite TF3239AS.....	50
DIMENSIONS : ProLite TF4339AS.....	50
DIMENSIONS : ProLite TF5039AS.....	51
DIMENSIONS : ProLite TF5539AS.....	51
DIMENSIONS : ProLite TF6539AS.....	52
FRÉQUENCES DE SYNCHRONISATION.....	53

POUR VOTRE SECURITE

CONSIGNES DE SECURITE

AVERTISSEMENT

MISE HORS TENSION DU MONITEUR EN CAS DE FONCTIONNEMENT ANORMAL

En cas de phénomène anormal tel que de la fumée, des bruits étranges ou de la vapeur, débranchez le moniteur et contactez immédiatement votre revendeur ou le service technique iiyama. Tout autre utilisation peut être dangereuse et peut engendrer un incendie ou un choc électrique.

NE JAMAIS OUVRIR LE BOITIER

Ce moniteur contient des circuits haute-tension. La dépose du boîtier peut vous exposer à des risques d'incendie ou de chocs électriques.

NE PAS INTRODUIRE D'OBJETS DANS LE MONITEUR

N'insérez pas d'objets solides ou liquides tel que de l'eau à l'intérieur du moniteur. En cas d'accident, débranchez votre moniteur immédiatement et contactez votre revendeur ou le service technique iiyama. L'utilisation du moniteur avec un objet logé à l'intérieur peut engendrer un incendie, un choc électrique ou des dommages.

INSTALLER LE MONITEUR SUR UNE SURFACE PLANE ET STABLE

Le moniteur peut blesser quelqu'un s'il tombe ou s'il est lancé.

NE PAS UTILISER SON MONITEUR PRES DE L'EAU

N'utilisez pas le moniteur à proximité d'un point d'eau pour éviter les éclaboussures, ou si de l'eau a été répandue dessus cela peut engendrer un incendie ou un choc électrique.

UTILISER LA TENSION SECTEUR SPECIFIEE

Assurez-vous que le moniteur fonctionne à la tension d'alimentation secteur spécifiée. L'utilisation d'une tension incorrecte occasionnera un mal fonctionnement et peut engendrer un incendie ou un choc électrique.

PROTECTION DES CABLES

Ne pas tirer ou plier les câbles d'alimentation et de signal. Ne pas poser le moniteur ou tout autre objet volumineux sur ces câbles. Des câbles endommagés peuvent engendrer un incendie ou un choc électrique.

CONDITIONS CLIMATIQUES DEFAVORABLES

Il est conseillé de ne pas utiliser le moniteur pendant un orage violent en raison des coupures répétées de courant pouvant entraîner des malfunctions. Il est également conseillé de ne pas toucher à la prise électrique dans ces conditions car elles peuvent engendrer des chocs électriques.

ATTENTION

INSTALLATION

Pour prévenir les risques d'incendie, de chocs électriques ou de dommages, installez votre moniteur à l'abri de variations brutales de températures et évitez les endroits humides, poussiéreux ou enfumés. Vous devrez également éviter d'exposer votre moniteur directement au soleil ou tout autre source lumineuse.

NE PAS PLACER LE MONITEUR DANS UNE POSITION DANGEREUSE

Le moniteur peut basculer et causer des blessures s'il n'est pas convenablement installé. Vous devez également vous assurer de ne pas placer d'objets lourds sur le moniteur, et qu'aucun câble ne soient accessibles à des enfants qui pourraient les tirer et se blesser avec.

MAINTENIR UNE BONNE VENTILATION

Le moniteur est équipé de fentes de ventilation. Veuillez à ne pas couvrir les fentes ou placer un objet trop proche afin d'éviter tout risque d'incendie. Pour assurer une circulation d'air suffisante, installer le moniteur à 10cm environ du mur. Au cas où le moniteur serait installé à l'intérieur d'un kiosque ou de tout autre équipement, veuillez vous assurer qu'une ventilation suffisante est disponible pour éviter la surchauffe du moniteur. Contactez le centre de service iiyama au cas où vous auriez besoin de conseil.

DECONNECTEZ LES CABLES LORSQUE VOUS DEPLACEZ LE MONITEUR

Avant de déplacer le moniteur, désactivez le commutateur de mise sous tension, débranchez le moniteur et assurez-vous que le câble vidéo est déconnecté. Si vous ne le déconnectez pas, cela peut engendrer un incendie et un choc électrique.

DEBRANCHEZ LE MONITEUR

Afin d'éviter les accidents, nous vous recommandons de débrancher votre moniteur s'il n'est pas utilisé pendant une longue période.

TOUJOURS DEBRANCHER LE MONITEUR EN TIRANT SUR LA PRISE

Débrancher le câble d'alimentation ou le câble de signal en tirant sur la prise. Ne jamais tirer le câble par le cordon car cela peut engendrer un incendie ou un choc électrique.

NE TOUCHEZ PAS LA PRISE AVEC DES MAINS HUMIDES

Si vous tirez ou insérez la prise avec des mains humides, vous risquez un choc électrique.

REMARQUES SUR LES ECRANS A CRISTAUX LIQUIDES (LCD)

- Les symptômes suivants n'indiquent pas qu'il y a un problème, c'est normal:

NOTEZ

- Quand vous allumez le LCD pour la première fois, l'image peut être mal cadrée à l'écran suivant le type d'ordinateur que vous utilisez. Dans ce cas ajuster l'image correctement.
- La luminosité peut être légèrement inégale selon la configuration de bureau utilisée.
- En raison de la nature de l'écran LCD, une image rémanente de la précédente vue peut subsister après un nouvel affichage, si la même image a été affichée pendant des heures. Dans ce cas, l'écran est rétabli lentement en changeant d'image ou en éteignant l'écran pendant des heures.

- Les écrans large format n'ont pas été conçus pour une utilisation en extérieur.
- Si vous utilisez un câble plus long que le câble fourni, la qualité d'image n'est pas garantie. La fonction tactile n'est pas garantie avec la longueur du câble USB au-delà de 3m.

CONSEILS D'UTILISATION

Nombre maximal d'heures d'utilisation du produit sans interruption, conformément aux directives d'installation, dans un environnement propre et à température contrôlée: 24/7

Ce moniteur est compatible pour une utilisation dans les applications paysage/portrait et sur table (face au dessus). Pour une utilisation dans des applications sur table, utilisez la fonction de Ventilateur.

PERSISTANCE D'IMAGE / IMAGE FIGÉE

Il faut être conscient que tous les écrans LCD peuvent être affectés par un effet de rémanence ou autrement appelé: «persistance d'image». Une image résiduelle apparaît sur l'écran lorsque les images statiques sont affichées pendant longtemps. La persistance de l'image n'est pas permanente, mais il faut essayer d'éviter un affichage pendant une longue durée.

Pour éviter les persistances d'image, éteignez le moniteur jusqu'à la disparition de la dernière image affichée. Si une image était affichée depuis plus d'une heure, il est probable qu'il y ait une image «fantôme»; vous devez alors éteindre le moniteur pendant une heure pour faire disparaître l'image résiduelle.

Pour tous les produits LFD, iiyama recommande d'afficher les images en mouvement et utiliser un économiseur d'écran se déplaçant à intervalles réguliers chaque fois que l'écran est en veille. Vous pouvez également éteindre le moniteur lorsqu'il ne sert pas pour une prévention.

Il y a également d'autres possibilités pour réduire le risque de persistance de l'image comme la fonction de Ventilateur, rétro-éclairage faible et les paramètres de faible luminosité.

POUR UNE UTILISATION PROLONGÉE COMME MONITEUR PUBLIC

■ Image figée sur l'écran LCD

Quand une image statique est affichée pendant une longue durée, les traces de charge électriques peuvent rester près des électrodes à l'intérieur du LCD et de ce fait, une persistance d'image (fantôme) peut apparaître.

La persistance d'image n'est pas une caractéristique permanente.

■ Recommandations

Pour éviter une image figée et promouvoir l'allongement de l'espérance de vie de votre écran, nous recommandons ce qui suit :

1. Évitez les images statiques affichées pendant de longues périodes - changer les images statiques en boucle continue.
2. Éteignez le moniteur lorsqu'il ne sert pas avec la télécommande ou en utilisant le mode veille / fonction de «Calendrier».
3. Veuillez vérifier les paramètres du menu du moniteur pour la fonctionnalité «Changement de pixe» ou «Nettoyage blanc» et activez-la lorsqu'elle est disponible. Cela réduira l'effet de brûlure d'image.
4. Lorsque le moniteur est installé dans un environnement de température ambiante élevée ou dans un emplacement fermé, utilisez le ventilateur, un économiseur d'écran et les fonctions de faible luminosité.
5. Une ventilation convenable est requise pour toute installation de moniteur – un système de climatisation automatique pourrait être requis dans certains cas.
6. Nous recommandons fortement l'utilisation d'un refroidissement actif avec des ventilateurs pour des durées de fonctionnement longues ou des environnements de températures ambiantes élevées.

SERVICE CLIENT

NOTEZ

- Si vous devez retourner votre matériel et que vous ne possédez plus votre emballage d'origine, merci de contacter votre revendeur ou le service après vente d'Iiyama pour conseil ou pour remplacer l'emballage.

ENTRETIEN

AVERTISSEMENT

- Si vous renversez n'importe quel objet solide ou liquide tel que de l'eau à l'intérieur du moniteur, débranchez immédiatement le câble d'alimentation et contactez votre revendeur ou le service technique Iiyama.

ATTENTION

- Pour des raisons de sécurité, éteindre et débrancher le moniteur avant de le nettoyer.

NOTEZ

- Ne pas gratter ou frotter l'écran à l'aide d'un objet dur afin de ne pas endommager le panneau LCD.
- L'utilisation des solvants suivants est à proscrire pour ne pas endommager le boîtier et l'écran LCD:

Diluant	Essence	Nettoyants gras
Nettoyants en atomiseur	Cire	Solvants acides ou alcalins
- Le contact du boîtier avec un produit en caoutchouc ou en plastique pendant longtemps peut dégrader ou écailler sa peinture.

BOITIER

Éliminer les taches à l'aide d'un chiffon légèrement humide et d'un détergent doux, puis essuyer le boîtier à l'aide d'un chiffon sec et propre.

ECRAN LCD

Un nettoyage périodique est recommandé avec un chiffon sec et doux. N'utilisez pas de papier tissé car cela endommagera l'écran LCD.

AVANT D'UTILISER LE MONITEUR

FONCTIONS

- ◆ Résolutions prises en charge jusqu'à
1920 × 1080 ProLite TF3239AS
3840 × 2160 ProLite TF4339AS / ProLite TF5039AS / ProLite TF5539AS / ProLite TF6539AS
- ◆ Contraste élevé
1200:1 (Typique) ProLite TF3239AS / ProLite TF4339AS / ProLite TF5539AS / ProLite TF6539AS
5000:1 (Typique) ProLite TF5039AS
- ◆ Luminosité 500cd/m² (Typique sans écran tactile)
- ◆ Lissage numérique des caractères
- ◆ Haut-parleurs stéréo 2 × 10W
- ◆ Fonction de Veille
- ◆ Conforme au standard de montage VESA
200mm×200mm ProLite TF3239AS / ProLite TF4339AS
400mm×400mm ProLite TF5039AS / ProLite TF5539AS / ProLite TF6539AS
- ◆ Verre avec revêtement anti-reflets

FRANÇAIS

VÉRIFICATION DU CONTENU DE L'EMBALLAGE

Les accessoires suivants sont inclus dans votre emballage. Vérifiez qu'ils sont inclus avec le moniteur. En cas d'élément absent ou endommagé, veuillez contacter votre revendeur local iiyama ou le bureau régional iiyama.

- | | | |
|----------------------------------|-----------------------|------------------------|
| ■ Câble d'alimentation (2 pcs) * | ■ Câble HDMI | ■ Câble RS-232C |
| ■ Câble USB | ■ Télécommande | ■ Batterie sec (2 pcs) |
| ■ Cache-câble avec 2 vis | ■ Label Energie EU/UK | ■ Guide de sécurité |
| ■ Guide de démarrage rapide | | |

ATTENTION

* Toutes les garanties sont annulées en cas de problèmes ou de dommages causés par un câble d'alimentation non fourni par iiyama.

Un câble d'alimentation supérieur ou égal à la Norme H05VVF, 3G, 0,75mm² doit être utilisé.

DEBALLAGE

ATTENTION

Il faut au moins deux personnes pour déplacer le moniteur. Sinon, il risque de tomber et de vous blesser sérieusement.

REMARQUES SPECIALES SUR LES DALLES TACTILES

ATTENTION

Des dégâts permanents peuvent apparaitrent si vous utilisez des objets métalliques, pointus ou aiguisés, pour activer la zone tactile.

Ceci entrainera un refus systématique de prise sous garantie.

Nous recommandons d'utiliser un stylet en caoutchouc conducteur (bout d' un diamètre supérieur ou égal à 8,0mm) ou bien directement avec son doigt.

COMMANDES ET CONNECTEURS

<Façade>

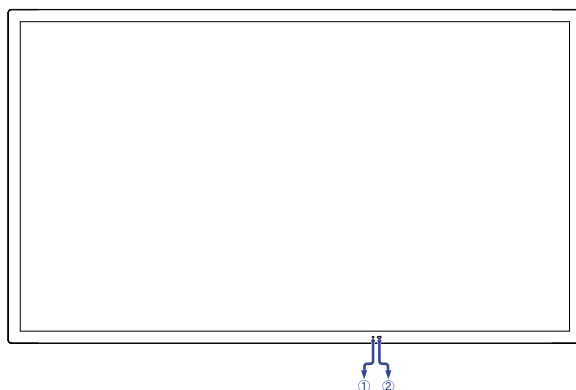

		Situation	LED
①	Voyant d'alimentation	Interrupteur secteur «Éteint»	Éteint
		Fonctionnellement «Éteint»	Éteint
		Fonctionnement normal	Bleu uni
		Mode veille	Bleu clignotant
②	Capteur de télécommande		

<Arrière>

■ ProLite TF3239AS

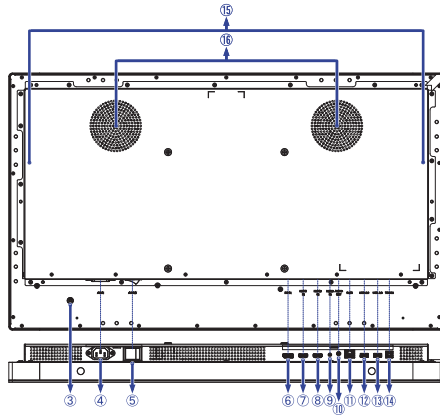

■ ProLite TF4339AS

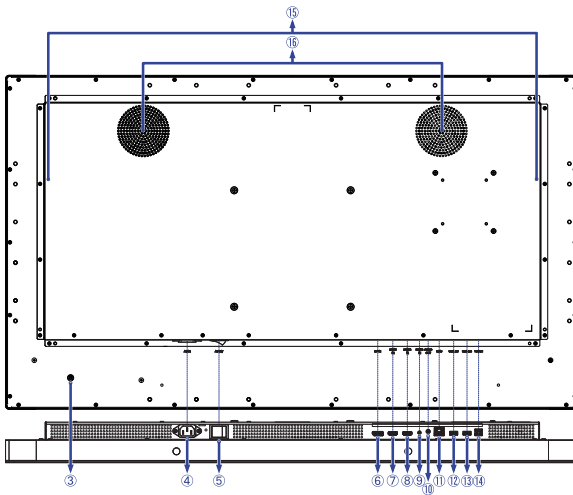

FRANÇAIS

■ ProLite TF5039AS

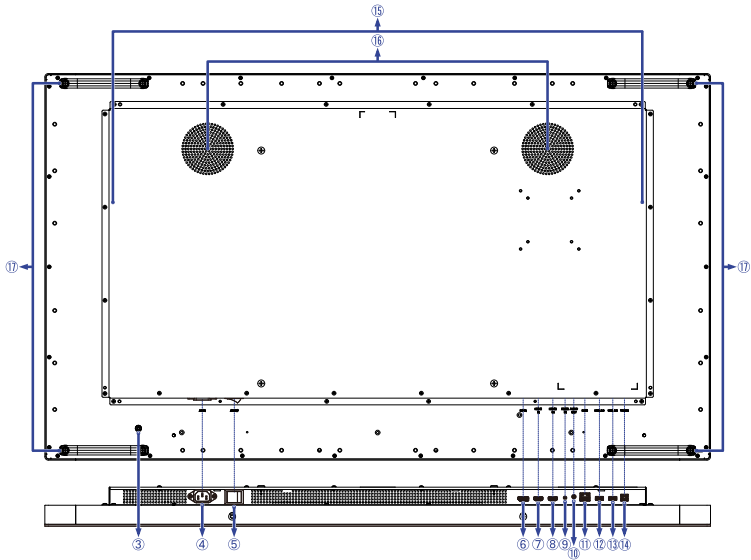

■ ProLite TF5539AS

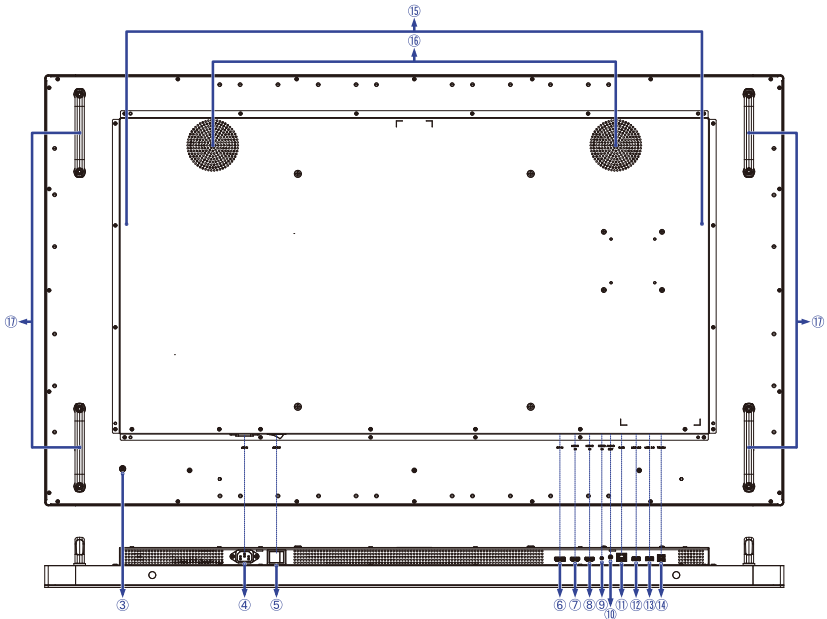

■ ProLite TF6539AS

FRANÇAIS

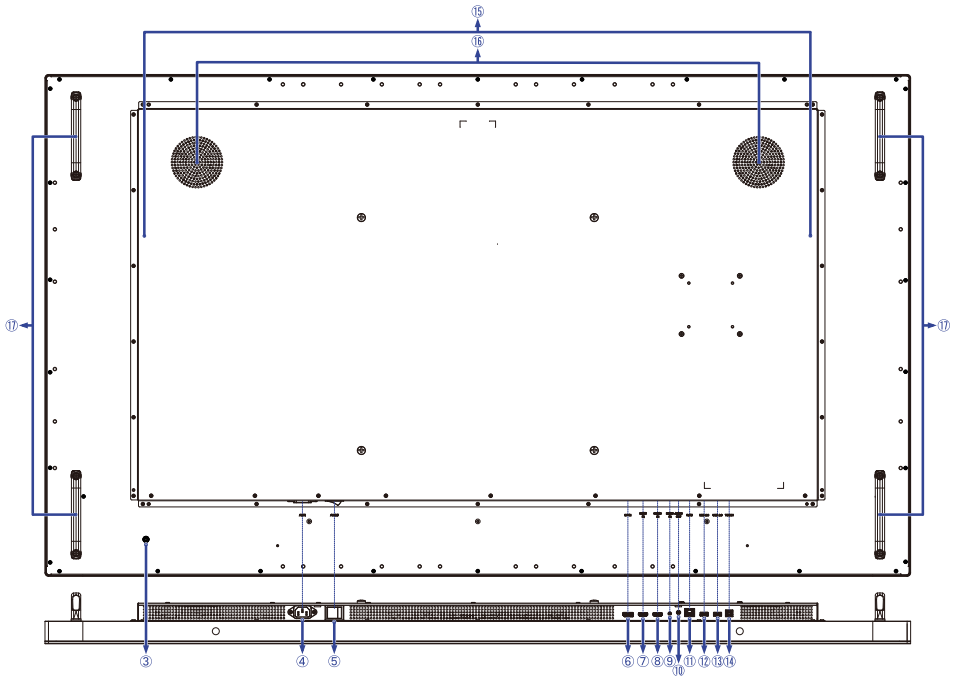

③		Bouton d'alimentation	
④	AC IN	AC Inlet	Connecteur d'alimentation secteur (~: Courant alternative)
⑤	AC-SW (ON) / ○ (OFF)	Interrupteur secteur	
⑥	DP IN	DisplayPort	Connecteur DisplayPort
⑦	HDMI1 IN	HDMI	Connecteur HDMI
⑧	HDMI2 IN	HDMI	Connecteur HDMI
⑨	RS232 IN	RS232C	Connecteur RS232C
⑩	AUDIO OUT	Prise mini	Prise Casque *
⑪	RJ45	RJ45	Connecteur RJ45
⑫	USB2.0	USB2,0 (DC5V, 500mA)	Connecteur USB Type-A en aval
⑬	USB2.0	USB2,0 (DC5V, 500mA)	Connecteur USB Type-A en aval
⑭	TOUCH	USB Touch	Connecteur USB Type-B en amont
⑮	Haut-parleurs		
⑯	Ventilateurs		
⑰	Poignées		

* Le bon fonctionnement des appareils externes connectés autres que les casques n'est pas garanti.

INSTALLATION

ATTENTION

- Suivez les instructions du manuel pour le type de montage que vous avez sélectionné. Confiez toute réparation au personnel qualifié.
- Déplacement de l'ordinateur nécessite au moins deux personnes.
- Avant d'installer, assurez-vous que le mur est assez solide pour supporter le poids de l'ordinateur et les accessoires de montage.

[MONTAGE MURAL]

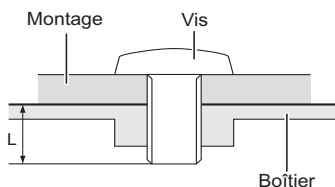

Modèle	Vis	Longueur «L»
ProLite TF3239AS	M6	12mm
ProLite TF4339AS	M6	12mm
ProLite TF5039AS	M6	12mm
ProLite TF5539AS	M6	12mm
ProLite TF6539AS	M8	16mm

ATTENTION

Lors de l'utilisation du montage mural, il convient de prendre en compte l'épaisseur de la platine de montage. Serrez les vis pour fixer le moniteur. L'utilisation d'une vis non spécifiée peut provoquer un choc électrique ou des dommages car elle peut entrer en contact avec les pièces électriques à l'intérieur du moniteur.

[ROTATION DE L' IMAGE]

Ce moniteur est conçu pour être installé en position paysage, portrait et face vers le haut.

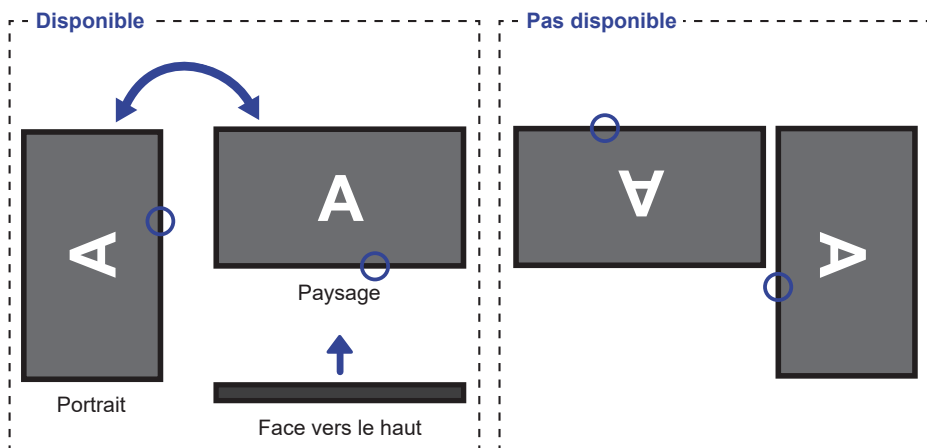

FRANÇAIS

○ Voyant d'alimentation, Capteur de télécommande

[VENTILATEUR]

ATTENTION

Si l'écran est utilisé en position face vers le haut, n'oubliez pas d'activer la ventilation (fonction «Ventilateur»).

Si vous n'utilisez pas le ventilateur, la température interne augmente et le cycle de vie du produit peut se raccourcir.

Si l'écran est intégré dans une armoire externe, veuillez ne pas oublier de mettre en œuvre une unité de refroidissement à l'intérieur de l'armoire.

La saleté et la poussière peuvent coller au ventilateur réduisant l'effet de refroidissement, ce qui peut entraîner un raccourcissement de cycle de vie du produit. Pensez donc au nettoyage régulier.

CONNEXION DE VOTRE MONITEUR

- ① Assurez-vous que l'ordinateur et le moniteur sont éteints.
- ② Connectez l'ordinateur au moniteur avec le câble de signal.
- ③ Connectez l'ordinateur au moniteur avec le Câble USB.
- ④ Connectez d'abord le câble d'alimentation au moniteur puis sur la prise électrique.
- ⑤ Allumez votre moniteur (Interrupteur secteur et Bouton d'alimentation) et votre ordinateur.
- ⑥ Suivez les instructions OOB (Out of Box Experience) pour terminer la configuration de l'écran.

NOTEZ

- Assurez-vous que l'installation du bâtiment dispose d'un disjoncteur de 120/240V, 20A (maximum).
- Le câble de signal utilisé pour la connexion de l'ordinateur et du moniteur peut varier en fonction du type d'ordinateur utilisé. Une connexion incorrecte peut endommager sérieusement le moniteur et l'ordinateur. Le câble fourni avec le moniteur est un connecteur au standard. Si un câble spécial est requis, veuillez contacter votre revendeur local iiyama ou le bureau régional iiyama.
- S'assurer que les connecteurs du câble de signal sont correctement serrés.
- Une fois le câble USB connecté, patientez quelques instants et la fonction tactile sera prête à être utilisée. Cette fonction peut être activée soit par le stylet, soit au doigt soit par tout autre pointeur.
- Le matériel connectable de Type A doit être connecté à la Prise de Terre.
- La prise doit être installée à proximité de l'équipement avec une accessibilité facile.
- Une utilisation excessive du son via le casque/ou autres écouteurs peut entraîner des dégâts voire la perte de l'ouïe.

[Exemple de connexion]

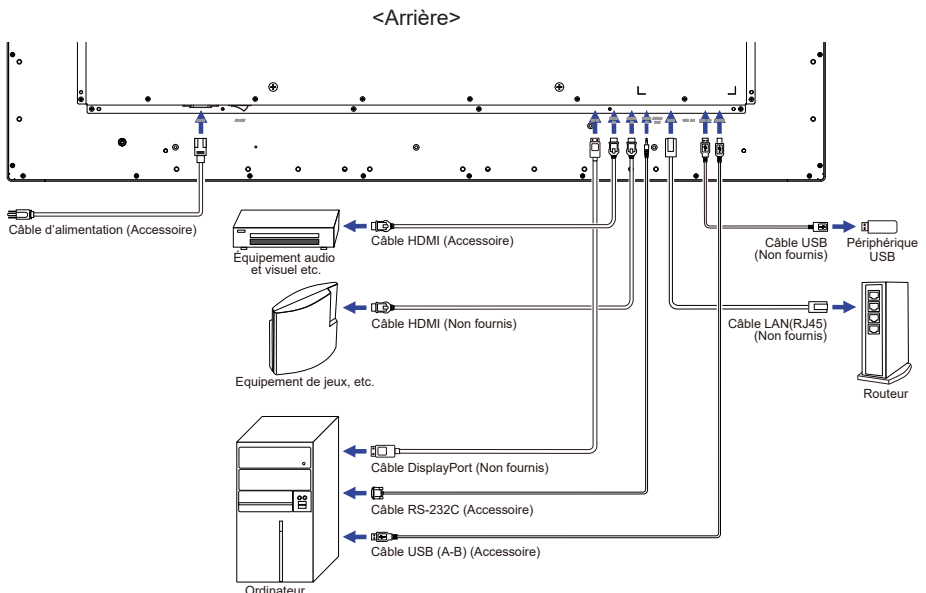

[Fixation du Cache-câble]

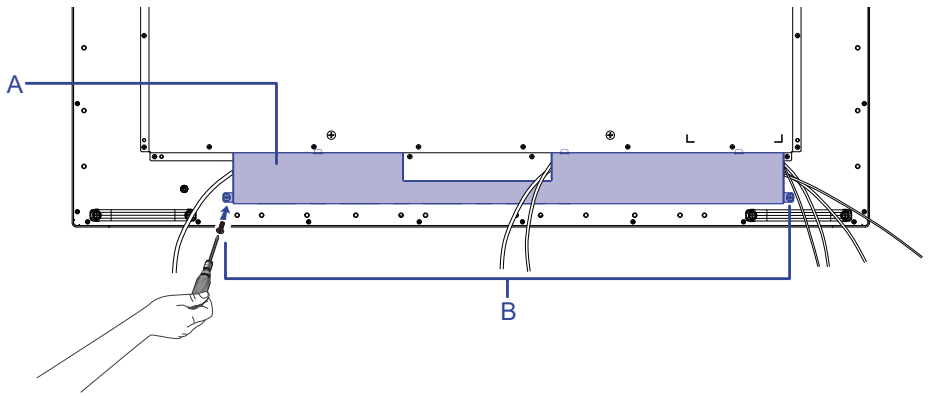

A : Cache-câble

B : Vis

FONCTIONS DE LA TÉLÉCOMMANDE

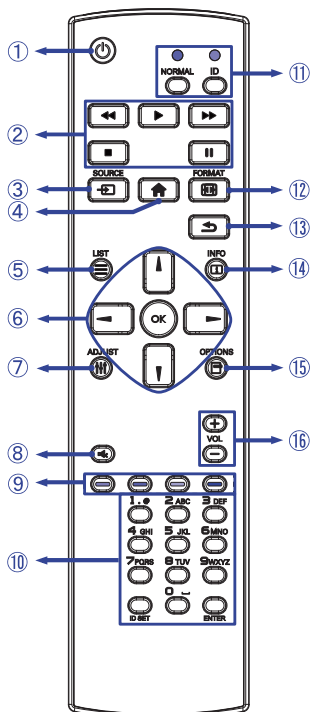

①		Allume et éteint le moniteur.
②	[PLAY]	Contrôler la lecture de fichiers multimédias. ▶ : Jouer ■ : Arrêter : Pause ◀◀ : Retour rapide ▶▶ : Avance rapide
③	SOURCE	Sélectionne la source. Appuyez sur ▲ ou ▼ pour sélectionner à partir du HDMI1, HDMI2, DisplayPort, Navigateur, CMS, Gestionnaire Fichiers, Lecteur média, Lecteur PDF ou Personnalisé. Appuyez sur le bouton [OK] pour confirmer et sortir.
④	[HOME]	Ouvre le menu OSD.
⑤	LIST	Retourner au menu précédent. Seul Navigateur, entrées Lecteur média et Lecteur PDF.
⑥		Navigation dans les sous-menus et les réglages. ▲ : Bouton «En haut» ▼ : Bouton «En bas» ◀ : Bouton «A gauche» ▶ : Bouton «A droite» Dans le Lecteur média: ◀ : Fichier précédent ▶ : Fichier suivant Dans le Lecteur PDF: ◀ : Page précédente ▶ : Page suivante
	OK	Confirmer votre sélection ou enregistrer les modifications.
⑦	ADJUST	Non disponible pour ce modèle.
⑧	[MUTE]	Active ou désactive la fonction de sourdine lorsque le menu n'est pas affiché.
⑨	[COLOR]	Non disponible pour ce modèle.
⑩	[NUMBER]/ ID SET/ ENTER	Saisir le texte pour le paramètre réseau ou le paramètre ID.
⑪	[ID Mode]	ID: Pour entrer en mode ID NORMAL: Pour quitter le mode ID
⑫	FORMAT	Changez le format de l'image.
⑬	[BACK]	Retourner au menu précédent ou fermer le menu OSD.
⑭	INFO	Fournit les informations sur la source de signal et la résolution. Appuyer sur le bouton pendant 6 secondes pour déverrouiller la télécommande.
⑮	OPTIONS	Afficher la barre d'édition. Seul Navigateur, entrées Lecteur média et Lecteur PDF.
⑯	VOL + / -	Volume + : Augmenter le volume. Volume - : Baisser le volume.

PRÉPARATION DE LA TÉLÉCOMMANDE

Pour utiliser la télécommande, insérez deux piles sèches.

ATTENTION

- Ne pas utiliser d'autres piles que celles spécifiés dans ce manuel pour la télécommande.
- Ne pas insérer une pile vieille et neuve ensemble dans la télécommande.
- Assurez-vous du bon positionnement des piles «+» et «-» comme indiqué dans le boîtier.
- Retirez immédiatement les piles usées pour éviter tout écoulement du liquide dans le compartiment piles.
- La détérioration des piles ou l'électrolyte provenant de ces piles peut causer des taches, feu ou blessure.

① Ouvrez le couvercle de la batterie.

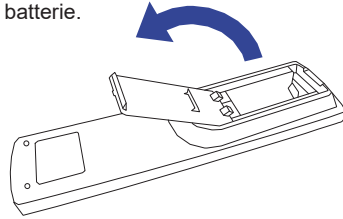

② Alignez et insérez deux piles AAA en suivant les indications PLUS et MINUS (comme indiqué sur la télécommande).

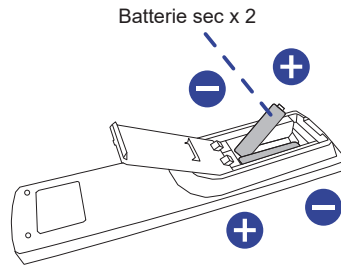

③ Fermez le couvercle de la batterie.

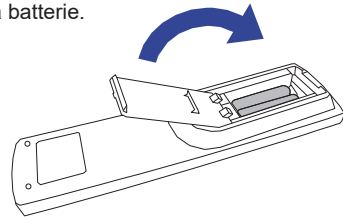

NOTEZ

- Reportez-vous aux instructions ci-dessus pour retirer les piles.
- Remplacez les piles avec des nouvelles quand la télécommande ne fonctionne pas proche du moniteur. Utilisez des piles sèches AAA. Risque d'explosion si la batterie est remplacée par un type incorrect.
- Utilisez la télécommande en la pointant sur le Sensor du moniteur.
- D'autres télécommandes du marché ne fonctionneront pas avec ce moniteur. Utilisez uniquement la télécommande fournie.
- Les piles usagées doivent être déposées selon la réglementation de collectes et de gestion en vigueur.
- Les piles ne doivent pas être mises en exposition là où il peut y avoir une forte chaleur tel que le soleil, le feu ou autre.
- Retirez les piles si vous n'avez pas l'intention d'utiliser la télécommande pendant une longue période.

IDENTIFICATION(ID) DE TÉLÉCOMMANDE

Vous pouvez définir l'ID de votre télécommande lorsque vous souhaitez utiliser cette télécommande sur des moniteurs spécifiques.

Mode ID (Pour entrer en mode ID) : Gardez pressé le bouton ID jusqu'à ce que le voyant rouge clignote deux fois.

Mode normal (Pour quitter le mode ID) : Gardez appuyé le bouton NORMAL jusqu'à ce que le voyant vert clignote deux fois.

■ Programmation de l'ID

Pour assigner une ID à la télécommande :

1. Entrez en mode ID
2. Gardez le bouton ID SET appuyé jusqu'à ce que le bouton rouge soit allumé.
3. En utilisant le clavier numérique, entrez l'ID souhaité (01 - 255)
4. Appuyez sur le bouton ENTER pour confirmer l'ID
5. Le voyant rouge va clignoter deux fois lorsque l'ID sera confirmé

NOTEZ

- Sans appuis sur un bouton durant 10 secondes entrainera une sortie du mode ID.
- Si vous appuyez par erreur une autre touche que numérique, attendez 1 seconde après que la LED rouge s'éteigne et se rallume à nouveau, alors appuyez sur le nombre correct.
- Pour annuler ou arrêter une programmation ID, appuyez sur le bouton ID SET.
- Il est nécessaire de programmer le nombre ID pour chaque moniteur avant de sélectionner son identification.

■ Utiliser le mode ID

1. Entrez en mode ID.
2. Entrez l'ID du moniteur que vous souhaitez contrôler par bouton numérique.
3. Appuyez sur le bouton ENTER.

UTILISATION DE LA TÉLÉCOMMANDE

■ Mise en marche du moniteur



Le moniteur est allumé et le voyant d'alimentation devient bleu lorsque vous appuyez sur le Bouton d'alimentation du moniteur ou de la télécommande. Le moniteur est éteint et le voyant d'alimentation s'éteint lorsque vous appuyez à nouveau sur le Bouton d'alimentation du moniteur ou de la télécommande.

NOTEZ

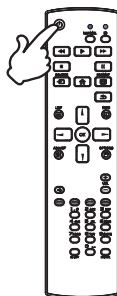
Même quand vous utilisez le mode veille à distance ou en éteignant l'interrupteur secteur, le moniteur ne consommera qu'un minimum d'électricité. Il est recommandé de débrancher le câble d'alimentation de la prise murale quand le moniteur n'est pas utilisé, durant la nuit, pour éviter une consommation d'énergie inutile.



■ Affichage du Menu de Réglage

La page Menu s'affiche sur le écran quand vous appuyez sur le bouton  HOME sur la télécommande. La page Menu disparaît en appuyant sur le bouton  BACK de la télécommande.

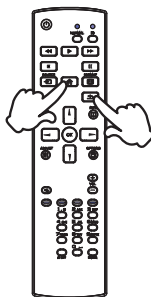

■ Déplacement du Curseur verticalement

Sélectionnez le réglage en appuyant sur le bouton  /  sur la télécommande quand la page Menu est affichée sur le écran.

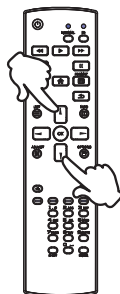

■ Déplacement du Curseur horizontalement

Sélectionnez les réglages ou faites cet ajustement en appuyant sur le bouton ◀ / ▶ sur la télécommande quand la page de menu est affichée sur le écran.

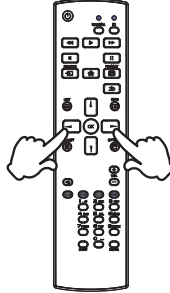

■ Ajustement du son/volume

Appuyez sur le bouton + / - sur la télécommande ajustez le volume du son quand la page de menu ne s'affiche pas sur le écran.

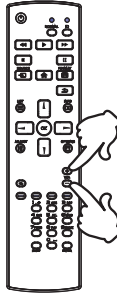

■ Sélection du signal vidéo d'Entrée

Ceci est active quand vous appuyez successivement sur le bouton  SOURCE (Signal d'Entrée) sur la télécommande.

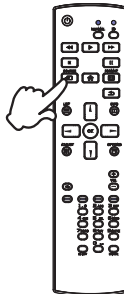

MISE EN ROUTE DE L'ORDINATEUR

■ Fréquences du signal

Passer aux fréquences souhaités détaillés à la page 53 FRÉQUENCES DE SYNCHRONISATION.

■ Plug & Play Windows 10/11

Le LCD iiyama répond au standard VESA DDC2B. En connectant l'écran au DDC2B de votre ordinateur avec le câble qui vous a été fournie, le moniteur sera reconnu conforme au Plug and Play sous Windows 10/11.

NOTEZ

- Pour plus d'informations sur le téléchargement du pilote pour votre moniteur à écran tactile, veuillez vous connecter au site Web: <https://iiyama.com>
- Les pilotes de moniteur ne sont pas nécessaires dans la plupart des cas sous les systèmes d'exploitation Macintosh ou Unix. Pour plus d'informations et conseils, veuillez contacter votre revendeur.

■ Séquence pour allumer l'équipement (ON)

Allumez votre moniteur en premier, ensuite allumez votre ordinateur.

■ Systèmes d'exploitation compatibles tactile:

Version Système d'exploitation (Windows)	Windows		
	Win 8, 10, 11	Win 7	XP
Types de contact supportés	Multi-touch		1
Plateforme prise en charge et interface IO	I2C/USB	USB	
Notez	Windows inbox driver (Aucun pilote nécessaire)		Single-touch (Pilote est nécessaire)

Version Système d'exploitation (Linux Distribution)	Android	Ubuntu	Fedora	Debian	RHEL	SUSE
	7,0~14	18,04~24,04	22~38	9~11	8~9,1	15-SP3~15-SP5
Types de contact supportés	Multi-touch					
Version de Kermel compatible	4,4~6,2	4,15~6,8	4,0-6,2	4,19-5,10	4,18~5,10	3,10~5,14
Plateforme prise en charge et interface IO	USB/I2C		x86 (USB)			
Notez	Pilote compatible Multi-touch *					

Version Système d'exploitation (Mac OS)	Mac OS 10,14 ~14
Types de contact supportés	Multi-touch
Plateforme prise en charge et interface IO	USB
Notez	Pilote compatible Multi-touch *

* Pour le pilote Multi-touch, veuillez visiter notre site Web (<https://iiyama.com>).

CONFIGURATION DE L'ÉCRAN

Suivez les instructions OOBE (Out of Box Experience) pour terminer la configuration de l'écran.

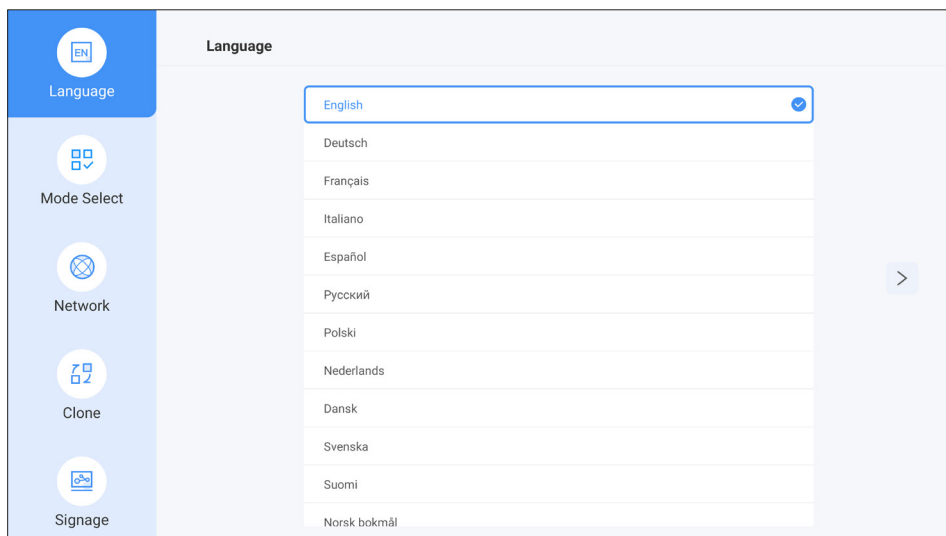
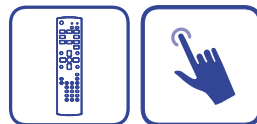

FRANÇAIS

[FONCTION DE REJET DE LA PAUME]

Le rejet de la paume est un moyen d'ignorer le toucher effectué avec «une grande zone de contact» lors de l'opération tactile.

Une grande surface de contact: paume, poing fermé, coude, bras, etc.

Lorsque vous touchez l'écran avec une zone de contact aussi grande, le rejet de la paume est activé et l'action tactile n'est pas reconnue par l'écran.

UTILISATION DU MONITEUR

Le LCD iiyama est réglé à l'usine avec une fréquence de synchronisation figurant à la page 53 afin de donner la meilleure image. Vous pouvez également ajuster l'image en utilisant les opérations suivantes.

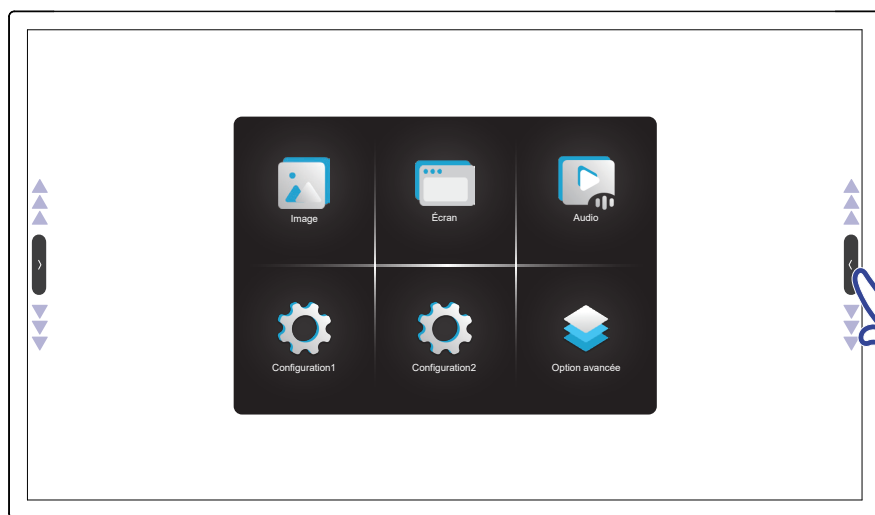
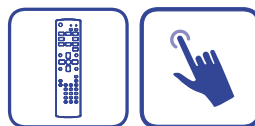

FRANÇAIS

- ① Appuyez sur le bouton HOME pour démarrer la fonction d'affichage à l'écran.
- ② Sélectionnez le menu pour effectuer un réglage ou un réglage approprié.

NOTEZ ■ Touchez l'écran avec votre doigt n'importe où pendant 3 secondes et la Barre latérale apparaît. Touchez la Barre latérale gauche ou droite pour révéler plus de contenu.

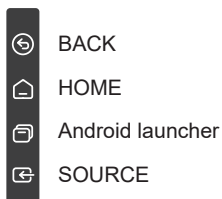

- Les données de réglage sont automatiquement enregistrées en mémoire lorsque la fenêtre OSD disparaît. Évitez d'éteindre le écran pendant l'utilisation du menu.
- Tous les ajustements n'ont qu'un seul réglage qui s'applique sur toutes les fréquences de signal.

MENU DES PARAMÈTRES DE RÉGLAGE

Image Picture



Ajustement	Problème / Option		
Luminosité *1 Brightness	Trop sombre Trop clair	▶▶	
Contraste *2 Contrast	Trop terne Trop intense	▶▶	
Netteté *2 Sharpness	Trop doux Trop agressif	▶▶	
Niveau de noir *2 Black level	Le noir est trop sombre Le noir est trop lumineux	▶▶	
Teinte *2 Tint	Violâtre Verdâtre	▶▶	
Couleur *2 Color	Trop pale Trop coloré	▶▶	
Réduction du bruit *2 Noise reduction	Arrêt	La Réduction du bruit est arrêté.	
	Bas	Faible possibilité de réduire les parasites électriques causés par différents périphériques.	
	Moyen	Bruit électronique de l'image causé par différents lecteurs multimédia est réduit au dessus du volume Bas.	
	Fort	Bruit électronique de l'image causé par différents lecteurs multimédia est réduit au dessus du volume Moyenne.	
Sélection gamma Gamma selection	Vous pouvez paramétrer le Gamma. Natif / 2.2 / 2.4 / Sgamma / D-image		
Faible lumière bleue Low blue light	Arrêt	Retour à la normale.	
	Marche	La lumière bleue est réduite.	
Température couleurs Color temperature	3000K	9300K	
	4000K	10000K	
	5000K	Natif	Température de couleur
	6500K	Utilisateur 1	Personnalisé 1
	7500K	Utilisateur 2	Personnalisé 2

Image Picture

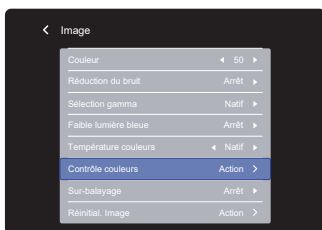

Ajustement	Option		
Contrôle couleurs ^{*3} Color control	Définir la couleur de l'utilisateur.		
	<i>Pour Utilisateur 1</i>	R	Trop faible Trop fort
		G	
		B	
<i>Pour Utilisateur 2</i>	2000K-10000K		
Sur-balayage ^{*2} Overscan	Arrêt	Corrige le surbalayage.	
	Marche	Les bords d'un écran sont coupés.	
Réinitial. Image Picture reset	Annuler	Retourne au Menu.	
	Ok	Le réglage de l'image est restauré vers le réglage d'usine, par défaut.	

*1 Ajustez la Luminosité quand vous utilisez le moniteur dans une pièce sombre et que vous sentez que l'écran est trop lumineux.

Le réglage de la luminosité est désactivé lorsque «Luminosité» de «Sauvegarde de panel» est activé.

*2 Non disponible pour le Navigateur, CMS, Gestionnaire Fichiers, Lecteur média, Lecteur PDF et Personnalisé Entrées.

*3 Disponible uniquement lorsque «Température couleurs» est réglé sur «Utilisateur 1» ou «Utilisateur 2».

Écran Screen

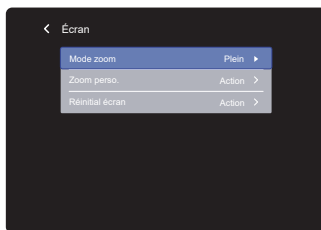

Ajustement	Option	
Mode zoom ^{*1} Zoom mode	Plein	Agrandissement horizontal de l'image pour un affichage plein écran lorsque la source de l'image est de 4:3 (définition standard). Quand la source de l'image est en 16:9 (Haute Définition), elle sera affichée en 16:9.
	4:3	Affichage des images au format 4:3.
	Réel	Affichage de l'écran point par point.
	21:9	Affichage des images au format 21:9.
	Personnalisé	Personnaliser l'écran de zoom.
Zoom perso. ^{*2} Custom zoom	Zoom	Zoomer simultanément la taille horizontale et verticale de l'image.
	H Zoom	Zoomer la taille horizontale de l'image.
	V Zoom	Zoomer la taille verticale de l'image.
	Position H. ^{*3}	Valeurs Zoom / Zoom H.
	Position V. ^{*3}	Valeurs Zoom / Zoom V.
Réinitial écran Screen reset	Annuler	Retourne au Menu.
	Ok	Le réglage de l'écran est restauré vers le réglage d'usine, par défaut.

*1 Non disponible pour le Navigateur, CMS, Gestionnaire Fichiers, Lecteur média, Lecteur PDF et Personnalisé Entrées.

*2 Il ne peut être choisi que lorsque le «Mode zoom» est défini sur «Personnalisé».

*3 Non disponible lorsque la valeur de «Zoom», «H Zoom» et «V Zoom» est «0».

Audio

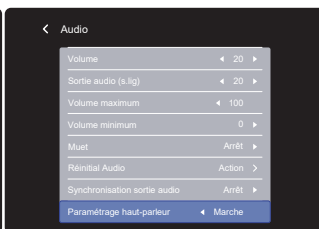
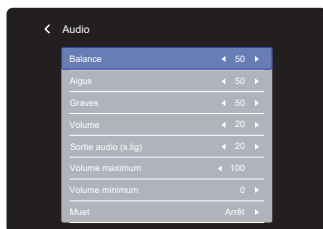

Ajustement	Problème / Option	
Balance Balance	Augmentation du volume du haut-parleur gauche. ► Augmentation du volume du haut-parleur droit. ◀	
Aigus Treble	Trop faible ►► Trop fort ◀◀	
Graves Bass	Trop faible ►► Trop fort ◀◀	
Volume Volume	Trop faible ►► Trop fort ◀◀	
Sortie audio (s.lig) Audio out (line out)	Régler le volume de sortie audio. Trop faible ►► Trop fort ◀◀	
Volume maximum Maximum volume	Régler le volume au maximum. ►►	
Volume minimum Minimum volume	Régler le volume au minimum. ◀◀	
Muet Mute	Arrêt	Retourne le volume sonore au niveau précédent.
	Marche	Désactive le son temporairement.
Réinitial Audio Audio reset	Annuler	Retourne au Menu.
	Ok	Le réglage de l'audio est restauré vers le réglage d'usine, par défaut.
Synchronisation sortie audio Audio out sync	Arrêt	Le volume du haut-parleur est différent du volume de la sortie audio (sortie ligne).
	Marche	Le volume du haut-parleur est cohérent avec le volume de la sortie audio (sortie ligne).
Paramétrage haut-parleur Speaker setting	Arrêt	Désactivez le haut-parleur intégré.
	Marche	Activez le haut-parleur intégré.

Configuration1 Configuration 1

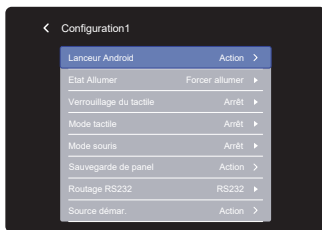

Ajustement	Option		
Lanceur Android Android launcher	Activez le lanceur Android dans les paramètres pour accéder à la fonctionnalité.		
Etat Allumer Switch on state	Forcer allumer	Le moniteur s'allume lorsque le câble d'alimentation est connecté à une prise murale.	
	Eteindre	Le moniteur reste éteint lorsque le câble d'alimentation est connecté à une prise murale.	
	Dernier état	Le moniteur revient à l'état d'alimentation précédent (Marche/ Arrêt/ Veille) lors du retrait et du remplacement du câble d'alimentation.	
Verrouillage du tactile Touch lock	Arrêt	Activer le fonctionnement de l'écran tactile.	
	Marche	Désactivez le fonctionnement de l'écran tactile.	
Mode tactile *1 Touch mode	Arrêt	Contact normal (avec les mains libres ou un stylet de pointage)	
	Gant	Contact avec main gantée (Epaisseur du support +2mm)	
	Au travers du verre	Contact au travers de la vitre (Epaisseur du support +6mm)	
Mode souris Mouse mode	Arrêt	Le Mode souris est désactivé.	
	Marche	Le fonctionnement multi-touch passe au fonctionnement à une seule touche.	
Sauvegarde de panel Panel saving	Luminosité	Arrêt	Le réglage du rétroéclairage est désactivé.
		Marche	La luminosité de l'image sera réduite à 40% du maximum.
	Changement de pixe	Auto	Position des Bilde automatisch verschieben.
		Arrêt	La Changement de pixe est arrêté.
		Marche	Déplacer la position de l'image à intervalles définis. 10-900 secondes
	Nettoyage blanc	Affichez un écran entièrement blanc pour réduire les rémanences d'image. La durée d'affichage recommandée est de 4 heures ou plus. Appuyez sur le bouton  pour revenir au menu.	

*1 Veuillez allumer l'appareil et définir le «Mode tactile» lorsque l'installation du moniteur est terminée. La mise sous tension et le réglage du «Mode tactile» avant d'installer le moniteur peuvent entraîner un mauvais alignement ou même un dysfonctionnement de l'étalonnage tactile.

Le nombre maximum de points de contact varie en fonction du mode sélectionné.

	Points de contact max.
Arrêt	40*
Gant	5
Au travers du verre	2

* Le réglage normal sur le Windows OS autorise jusqu'à 10 points de contact.

Configuration1 Configuration 1

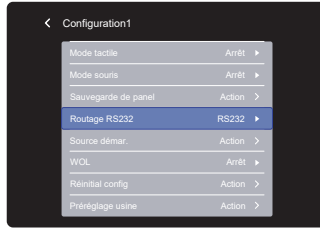

Ajustement	Option	
Routage RS232 RS232 routing	Sélectionner le port de contrôle réseau. RS232 / LAN RS232	
Source démar. *2 Boot on source	Der. Entrée	Lors de l'allumage, les paramètres présents lors de la dernière extinction sont rappelés. Arrêt / Marche
	Entrée	Sélectionner la source d'entrée lors du démarrage. HDMI1 / HDMI2 / DisplayPort / Navigateur / CMS / Gestionnaire Fichiers / Lecteur média / Lecteur PDF / Personnalisé
	Liste lec.	Sélectionner l'index de la liste de lecture pour le Navigateur, le Lecteur média et le lecteur PDF.
WOL WOL	Arrêt	Désactivez la fonction de réveil sur LAN.
	Marche	Activez la fonction de réveil sur LAN.
Réinitial config Configuration1 reset	Annuler	Retourne au Menu.
	Ok	Le réglage de l'configuration1 est restauré vers le réglage d'usine, par défaut.
Préréglage usine Factory reset	Annuler	Retourne au Menu.
	Ok	Les données préréglées à l'usine sont restaurées.

*2 Pas de fonction de failover, le système conservera la source même si celle-ci ne reçoit aucun signal.

Configuration2 Configuration 2



Ajustement	Problème / Option	
Délai de l'OSD OSD timeout	Vous pouvez régler la durée d'affichage de l'OSD entre 5 et 120 secondes. Arrêt / Marche (5 - 120 secondes)	
OSD position H. OSD H position	OSD trop à gauche OSD trop à droite	
OSD position V. OSD V position	OSD trop bas OSD trop haut	
Rotation System rotation	Paysage	Affichage de l'OSD en mode paysage.
	Portrait	Affichage de l'OSD en mode Portrait.
Informations OSD Information OSD	Définissez la période pendant laquelle les informations sont affichées dans le coin supérieur droit de l'écran lorsque la source d'entrée est commutée. Arrêt / Marche (1 - 60 secondes)	
Logo et animation Logo and animation	Arrêt	Le logo iiyama et l'animation ne s'affichent pas lorsque le moniteur est allumé.
	Marche	Le logo iiyama et l'animation est affiché lorsque le moniteur est allumé.
	Utilisateur	L'option de logo personnalisé dans Android est définie, il n'y aura le logo personnalisé que lorsque le moniteur est allumé.
Paramètres logo *1 Logo setting	Sélectionner le logo de démarrage.	
Paramètres animation *1 Animation setting	Sélectionner le animation de démarrage.	
Ident. du moniteur Monitor ID	Identifiez le moniteur. 1 - 255	
Infos moniteur Monitor information	Affiche des informations à propos de votre moniteur comme le modèle, le numéro de série, le temps de fonctionnement et la version du logiciel.	
Version HDMI *2 HDMI version	Définissez la version du HDMI. 2 / 1.4 / Auto	
Réinitial config Configuration2 reset	Annuler	Retourne au Menu.
	Ok	Le réglage de l'configuration2 est restauré vers le réglage d'usine, par défaut.

*1 Le «Paramètres logo» et le «Paramètres animation» ne sont disponibles que lorsque vous sélectionnez «Utilisateur» de la fonction «Logo et animation».

Format du logo à la mise sous tension: bmp / 1920x1080 / 16 bit / RGB565

Format d'animation à la mise sous tension: 4K disponible / png (normal) / Lecture de séquence d'images

*2 Entrée HDMI uniquement

Option avancée Advanced Option



Ajustement	Option	
Mode kiosque *1 Kiosk mode	Restreindre les fonctionnalités du moniteur afin qu'il ne puisse être utilisé qu'à des fins spécifiques. Entrez le mot de passe que vous avez défini lors de la configuration du premier écran. Mot de passe (Annuler / Ok)	
Barre latérale Side bar	Sélectionnez le paramètre d'affichage de la barre latérale.	
	Maintien de la touche pendant 3 secondes	Touchez l'écran pendant 3 secondes pour l'afficher.
	Toujours éteint	Cachez-vous toujours
	Toujours allumé	Montre toujours
Image sans signal No signal image	Personnalisez l'image pour l'écran sans signal. Image sans signal / Guide des réunions de bureau / Titre / Salle / Date & Heure / Durée (30 minutes / 1 heure / 1,5 heure / 2 heures / 2,5 heures / 3 heures / Arrêt) / Couleur du texte (Blanc / Noir) / Afficher l'heure actuelle	
Support motorisé *2 Motorized stand	Lorsque vous utilisez un support motorisé, vous pouvez régler et personnaliser la hauteur.	
	Vers le haut	Soulevez le support motorisé.
	Vers le bas	Abaissez le support motorisé.
Contrôle infrarouge IR control	Sélectionner le mode de fonctionnement de la télécommande.	
	Ouvrir *3	Débloqué
	Verrouiller tout	Verrouiller toutes les télécommandes.
	Verr. Tout sauf alim	Tout verrouiller sauf l'alimentation de la télécommande.
	Verr. Tout sauf vol	Tout verrouiller sauf le volume de la télécommande.
	Tout verr sauf ALIM & VOL	Tout verrouiller sauf le volume et l'alimentation de la télécommande.
LED alim. Power LED light	Arrêt	La Voyant d'alimentation est éteinte.
	Marche	La Voyant d'alimentation est allumée.
Ventilateur *4 Fan	Arrêt	Le ventilateur est éteint.
	Marche	Le ventilateur est activé.
	Auto	Le ventilateur se met automatiquement en route dès que la température interne du moniteur atteint et dépasse les 50°C.
Programmeur arrêt Off timer	Définir quand éteindre le moniteur. (en heures) Arrêt / Marche (1 - 24 heures)	

Option avancée Advanced Option

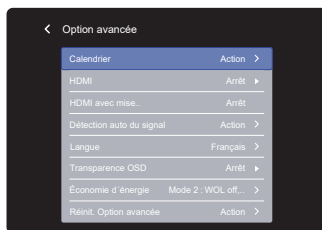

Ajustement	Option			
Calendrier Schedule	Liste de programmes	Jusqu'à 7 événements peuvent être définis.		
	Temps de début *5	Définir l'heure de début.		
	Temps de fin *5	Définir l'heure de fin.		
	Entrée	Sélectionner une source d'entrée à afficher automatiquement lors du prochain démarrage. HDMI1 / HDMI2 / DisplayPort / Navigateur / CMS / Gestionnaire Fichiers *6 / Lecteur média / Lecteur PDF / Personnalisé		
	Liste lec.	Choisissez votre Liste de Navigateur, Lecteur média et Lecteur PDF.		
	Jours de la semaine	Régler le jour de la semaine. DIM / LUN / MAR / MER / JEU / VEN / SAM		
	Chaque sem.	Wochenintervalle wiederholen. Arrêt / Marche		
Activer *7	Activer / désactiver le calendrier.			
HDMI HDMI with One Wire	Arrêt	La HDMI with One Wire est arrêté.		
	Marche	Contrôlez tous les appareils connectés via un câble HDMI avec une télécommande.		
HDMI avec mise hors tension à un seul fil HDMI with One Wire Power Off	Arrêt	La HDMI with One Wire Power Off est arrêté.		
	Marche	Utilisez le bouton d'alimentation de l'appareil connecté avec le câble HDMI pour passer en mode veille.		
Détection auto du signal *8 Auto signal detection	Arrêt	Désactivez la Détection auto du signal.		
	Tout *9	Détection automatique toutes les sources s'il n'y a pas de signal sur l'entrée par défaut et sélectionne automatiquement le signal disponible.		
	Failover	Détection automatique les sources avec un ordre défini par l'utilisateur s'il n'y a pas de signal sur l'entrée par défaut et sélectionne automatiquement le signal disponible.		
Langue Language	English	Anglais	Deutsch	Allemand
	Français	Français	Italiano	Italien
	Español	Espagnole	Русский	Russe
	Polski	Polonais	Nederlands	Néerlandais
	Dansk	Danois	Svenska	Suédois
	Suomi	Finnois	Norsk bokmål	Norvégien
	Čeština	Tchèque		

Option avancée Advanced Option



Ajustement	Option	
Transparence OSD OSD Transparency	Le fond d'OSD est rendu transparent. Arrêt / Marche (5 - 100) ▶▶	
Économie d'énergie Power Saving	Mode 1 : WOL off, réveil de l'entrée source désactivé, rétroéclairage désactivé Mode 2 : WOL off, réveil de l'entrée source activé, rétroéclairage désactivé Mode 3 : WOL on, réveil de l'entrée source désactivé, rétroéclairage désactivé Mode 4 : WOL on, réveil de l'entrée de la source activé, rétroéclairage désactivé	
Réinit. Option avancée Advanced option reset	Annuler	Retourne au Menu.
	Ok	Le paramètre des Option avancée sera restauré aux données prédéfinies en usine.

*1 Fonctions désactivées en Mode kiosque

Configuration1	Lanceur Android
Configuration2	Logo et animation
	Parametres logo
	Parametres animation
Option avancée	Image sans signal

*2 Désactivé s'il n'est pas connecté à un Support motorisé.

*3 Pour déverrouiller, appuyer sur le bouton **i** INFO de la télécommande et le maintenir enfoncé pendant 6 secondes.

*4 Si l'écran est utilisé en position face vers le haut, n'oubliez pas d'activer la fonction «Ventilateur».

*5 «Temps de début» doit être inférieure à «Temps de fin».

*6 Les fichiers photo ou vidéo dans le dossier iiyama_play à l'intérieur du lecteur flash USB peuvent être lus automatiquement à l'aide du paramètre Planification.

L'ordre de lecture est alphabétique, 0 ~ 9, aA ~ zZ, sans tenir compte des majuscules.

*7 Les ajustements pour «Activer» ne doivent être effectués qu'après que «Temps de début», «Temps de fin» et «Jours de la semaine» aient été réglées correctement.

*8 Le moniteur détecte et sélectionne automatiquement le signal de la source disponible.



*9 Ordre de détection: HDMI1 → HDMI2 → DisplayPort → Navigateur → CMS → Gestionnaire Fichiers → Lecteur média → Lecteur PDF → Personnalisé

UTILISER LE LANCEUR ANDROID

Invite à l'écran



Affichez le Lanceur Android en utilisant l'une des méthodes suivantes:

- ➔ Appuyez sur le bouton  HOME et le numéro 1668 de la télécommande.
- ➔ Sélectionnez le menu «Lanceur android» dans «Configuration1».
- ➔ Touchez  «Lanceur Android» dans la barre latérale.

Lanceur Android

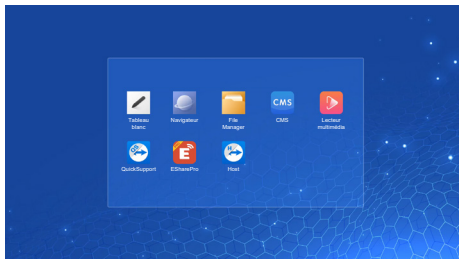
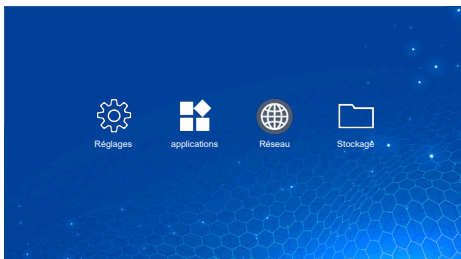

* La mise à jour Android n'est pas disponible sur ce modèle.

- Réglages : Allez sur les réglages de l'application.
- Applications : Affichez toutes les applications. (Tableau blanc / Navigateur / File Manager / CMS / Lecteur multimédia / QuickSupport / ESharePro / Host)
- Réseau : Définir Ethernet.
- Stockage : Affichez les informations de stockage Android actuelles.

NOTEZ

- Système de fichiers pris en charge

FAT32

- Format de fichier pris en charge

- Musique: MP3, M4A, AAC, LPCM
- Vidéo: 3G2, 3GP, AVI, F4V, FLV, MP4, M2TS, M2V, M4V, MKV, MOV, MPEG, MTS, OGM, PMP, TP, TS, VOB, WEBM
- Image: JPG, JPEG, BMP, PNG, GIF

Réglages

Réseau et Internet Network & internet

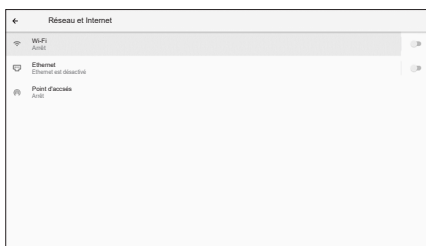

Objet	Option		
Wi-Fi * Wi-Fi	Régler la fonction WiFi en mode Activé / Désactivé et associez-la à un périphérique Wi-Fi.		
	Liste Wi-Fi	Afficher une liste des réseaux Wi-Fi.	
	Ajouter un réseau	Nom de réseau	
		Sécurité	
		Options avancées	
	Préférences Wi-Fi	Activation automatique du Wi-Fi	
Envoyer une notification si des réseaux publics se trouvent à proximité			
Paramètres avancé			
Réseaux enregistrés	Enregistrer les paramètres Wi-Fi sur ce moniteur.		
Ethernet Ethernet	Connectez vous au réseau filaire. Activé / Désactivé		
	Adresse IP	Attribuer Adresse IP pour cet moniteur.	
	Masque de réseau	Attribuer Netmask pour cet moniteur.	
	Portail	Attribuer Passerelle pour cet moniteur.	
	DNS1	Attribuer l'adresse du serveur DNS.	
	DNS2		
	Mode IP Ethernet	Static	
DHCP			
Point d'accès * Hotspot	Point d'accès Wi-Fi	Régler la fonction Point d'accès. Activer / Désactiver (Nom du point d'accès / Sécurité / Mot de passe du point d'accès / Bande du point d'accès / Désactiver le point d'accès automatiquement)	

* Disponible lors de la connexion au dongle Wifi.

Applis et notifications

Apps & notifications

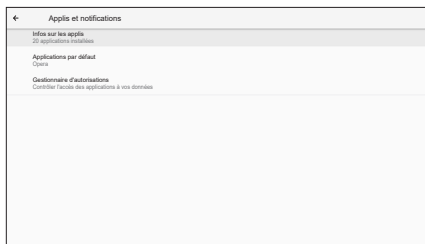

Objet	Option	
Infos sur les applis App info	Affichez les informations sur les applications.	
Applications par défaut Default apps	Appli sur l'écran d'accueil	Définir les applications par défaut.
	Navigateur	
	Ouverture des liens	
Gestionnaire d'autorisations Permission manager	Autorisations des application	Définir les autorisations d'applications.

Écran

Display

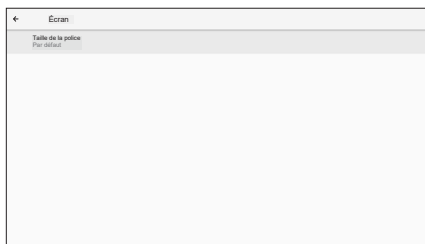

Objet	Option	
Taille de la police Font size	Petite	Définissez la taille de la police.
	Par défaut	
	Grande	
	Très grande	

Écran affichage dynamique Signage display



Objet	Option		
Réglages généraux General settings	Nom d'affichage de signalisation	Définissez le nom du moniteur.	
	Capture d'écran	Activer / Désactiver (Intervalle, Heure de début, Heure de fin, Répéter, Sauver, Purge captures d'écrans, Envoyer des captures d'écran par e-mail)	
Paramètres du serveur Server settings	Notification par e-mail	Activer / Désactiver (SMTP, Courriel du gestionnaire, Test)	
	FTP	Activer / Désactiver (Compte, Mot de passe, Chemin de stockage, Port)	
	ADB sur le réseau	Activer / Désactiver la fonction ADB.	
Paramètres de source Source settings	Modifier le lecteur multimédia	Editez la playlist du Lecteur multimédia et le réglage des effets.	
	Modifier le lecteur du navigateur	Définir la liste du Navigateur et les paramètres des effets.	
	Modifier le lecteur PDF	Editez la playlist du Lecteur PDF et le réglage des effets.	
	Chemin de stockage	Définissez l'emplacement de stockage pour Navigateur, Lecteur multimédia et Lecteur PDF.	
	Application personnalisée	Sélectionnez l'application ouverte sous le canal personnalisé.	
	Nom de la source personnalisé	Personnaliser les noms de chaque source de signal.	
Application réseau Network application	Procuration	Définissez le serveur proxy. Activer / Désactiver (Nom d'hôte proxy: adresse IP du serveur proxy, Port proxy: numéro de port du serveur proxy, Taper: type de serveur proxy) Authentification / Nom d'utilisateur / Mot de passe	
Outils système* ¹ System tools	Effacer le stockage	Effacez toutes les données dans les dossiers d'affichage. Tout / Stockage interne / Stockage USB	
	Réinitialiser	Effacer toutes les données	Les données pré-réglées à l'usine sont restaurées.
	Cloner et importer	Cloner	Copiez la configuration de l'affichage de signalisation, les paramètres OSD et les fichiers multimédias.*
		Importer	Importer à partir du dossier de signalisation. Stockage interne / Stockage externe
	Verrouillage carte stockage externe USB	Verrouiller / déverrouiller le stockage externe USB.	
Mises à jour système System updates	OTA	Mise à jour du firmware.	
	Mise à jour locale		

* Les fichiers multimédias sont les contenus multimédias qui sont copiés sur cet appareil lors de la création de listes de lecture dans les sources du Navigateur, du Lecteur multimédia et du Lecteur PDF.

Sécurité Security

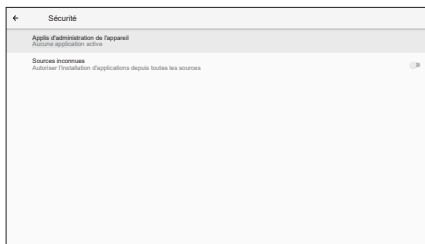

Objet	Option
Applications d'administration de l'appareil Device admin apps	Afficher les informations de stockage des informations d'identification.
Sources inconnues Unknown sources	Activer / Désactiver l'installation des applications provenant de sources inconnues.

Système System

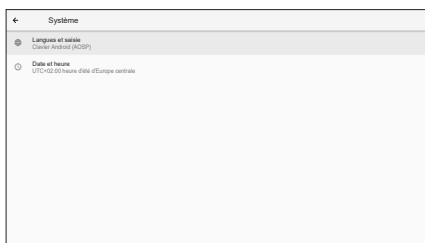

Objet	Option	
Langues et saisie Language & Input	Langues	Définissez la langue d'affichage, le clavier et la méthode de saisie.
	Clavier à l'écran	Langue: English / Deutsch / Français / Italiano / Español / Русский / Polski / Nederlands / Dansk / Svenska / Suomi / Norsk bokmål / Čeština
	Clavier physique	
Date et heure Date & time	Utiliser la date et l'heure fournies par le réseau	Régler la fonction Date et heure. Utilisez le format automatique de date et d'heure, le format 24 heures.
	Fuseau horaire	
	Serveur NTP	

A propos de l'appareil About device

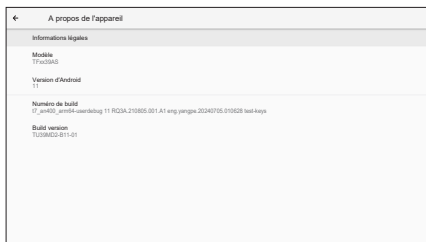

Objet	Option	
Informations légales Legal information	Licences tierces	Informations principales dans A propos: Légales / Modèle / Version d'Android / Numéro de build / Version de build Recherchez automatiquement la mise à jour .zip à partir d'une USB. Lorsque vous sélectionnez le fichier .zip mis à jour, le moniteur redémarre et la mise à jour démarre.
	Licences System WebView	
Modèle Model	Modèle	
	Numéro de série	
	Version du matériel	
Version d'Android Android version	Version d'Android	
	Mise à jour de sécurité Android	
	Version de noyau	
	Numéro de build	
Numéro de build Build number		
Build version Build version		

■ Informations rapides

Appuyez sur le bouton  INFO et sur le numéro 77 de la télécommande pour confirmer les informations sur le réseau et le moniteur.

[Tableau blanc]

L'application Whiteboard est utile pour les présentations professionnelles, les réunions, les sessions de formation, etc. Avec les opérations tactiles, vous pouvez facilement créer des lignes, des formes et des tableaux, et vous pouvez également coller des images et des vidéos.

[Navigateur]

Recherchez ou saisissez une adresse pour accéder à la page Web souhaitée.
Personnalisez votre navigateur avec un compte Opera.

[File Manager]

Parcourez les fichiers stockés dans la mémoire interne, y compris USB.

[Lecteur multimédia]

- Lire le fichier: Sélectionner le fichier à lire
- Ordre de lecture: Définir l'ordre de lecture des fichiers
- Mode de lecture: Définir le mode de lecture
- Style d'image: Définir la taille de l'image
- Créer une liste: Créer une nouvelle liste de lecture

● Lire le fichier

1. Sélectionnez «Lire le fichier» sur la page.
2. Sélectionner le fichier et appuyer sur le bouton OK.
3. Appuyer sur le bouton OK pour lire.

● Ordre de lecture

Sélectionnez «Ordre de lecture» sur la page.

- **Séquence:** Lire les fichiers en séquences.
- **Inverser:** Lire les fichiers en sens inverse.
- **Aléatoire:** Tous les fichiers de la liste sont lus de manière aléatoire.
- **Cycle:** Tous les fichiers de la liste sont lus de manière répétée.

● Mode de lecture

Sélectionnez «Mode de lecture» sur la page.

- **Auto:** Durée de la lecture automatique. 5s / 15s / 30s / 60s
- **Manuel:** Lire le fichier manuellement.

● Style d'image

Sélectionnez «Style d'image» sur la page.

- **Échelle:** Afficher l'image dans son rapport d'aspect d'origine.
- **Plein:** Agrandir l'image en plein écran.

● Créer une liste

1. Sélectionnez «Créer une liste» sur la page.
2. Sélectionner «Ajouter le fichier».
3. Sélectionner le fichier et l'ajouter à la liste.

■ Télécommande

- ▲ : Déplacer vers le haut.
- ▼ : Déplacer vers le bas.
- ○**K** : Sélectionnez le fichier.
- ► : Lisez le fichier multimédia.
- □ : Affichez la barre d'édition.
Supprimer tout: Supprimez les fichiers de playlist.
Retour: Retour.
- || : Pour mettre en pause le fichier multimédia.
- ►► : Pour sauter en avant de 10 seconde.
- ◀◀ : Pour sauter en arrière de 10 secondes.
- ■ : Pour arrêter la lecture du fichier et revenir au menu.
- ◀ : Fichier précédent
- ▶ : Fichier suivant

[QuickSupport]

L'application mobile TeamViewer QuickSupport vous permet de recevoir rapidement une assistance à distance sur votre smartphone ou votre tablette.

[EShare Pro]

EShare Pro est une application d'interaction multi-écran qui rend l'expérience utilisateur naturelle et agréable pour les divertissements à domicile, les présentations professionnelles et les formations pédagogiques.

EShare Pro doit être activé pour bénéficier de toutes les fonctionnalités.

Veillez vous rendre sur https://iiyama.com/gb_en/eshare pour obtenir une clé de licence.

[Host]

L'application TeamViewer Host pour Android permet de contrôler à distance des appareils Android sans surveillance. Une connexion est possible même si l'appareil n'est pas utilisé activement.

[Lecteur PDF]

- Lire le fichier: Sélectionner le fichier à lire
- Ordre de lecture: Définir l'ordre de lecture des fichiers
- Mode de lecture: Définir le mode de lecture
- Créer une liste: Créer une nouvelle liste de lecture

● Lire le fichier

1. Sélectionnez «Lire le fichier» sur la page.
2. Sélectionner le fichier et appuyer sur le bouton OK.
3. Appuyer sur le bouton OK pour lire.

● Ordre de lecture

Sélectionnez «Ordre de lecture» sur la page.

- **Séquence:** Lire les fichiers en séquences.
- **Inverser:** Lire les fichiers en sens inverse.
- **Aléatoire:** Tous les fichiers de la liste sont lus de manière aléatoire.
- **Cycle:** Tous les fichiers de la liste sont lus de manière répétée.

● Mode de lecture









Sélectionnez «Mode de lecture» sur la page.

- **Auto:** Durée de la lecture automatique. 5s / 15s / 30s / 60s
- **Manuel:** Lire le fichier manuellement.

● Créer une liste

1. Sélectionnez «Créer une liste» sur la page.
2. Sélectionner «Ajouter le fichier».
3. Sélectionner le fichier et l'ajouter à la liste.

■ Remote control

-  : Déplacer vers le haut.
-  : Déplacer vers le bas.
-  : Sélectionnez le fichier.
-  : Lisez le fichier PDF.
-  : Affichez la barre d'édition.
 - Supprimer tout:** Supprimez les fichiers de playlist.
 - Retour:** Retour.
-  : Pour mettre en pause le fichier PDF.
-  : Page précédente
-  : Page suivante

SYSTÈME VEILLE

Ce produit dispose de la fonction veille. Lorsqu'il est activé, il permet de réduire automatiquement la consommation d'énergie du moniteur lorsque l'ordinateur ne fonctionne pas de manière active.

Il existe un mode veille disponible comme décrit ci-dessous. La fonction veille, y compris les réglages des minuteurs, est configurée par le système d'exploitation. Consultez le manuel de votre système d'exploitation pour des informations sur cette configuration.

■ Mode veille

Quand le signal vidéo de l'ordinateur sont inactifs, le moniteur entre en mode veille, ce qui réduit la consommation électrique à moins de 0,5W*. L'écran devient noir, et le voyant d'alimentation clignote en bleu. À partir du mode veille, l'image réapparaît après quelques secondes soit en touchant de nouveau le clavier ou la souris.

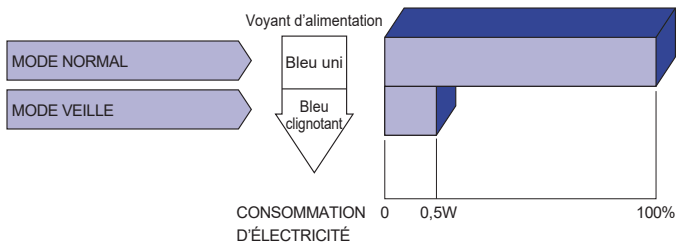

* Lorsque les périphériques USB ne sont pas connectés.

DEPANNAGE

En cas de dysfonctionnement du moniteur, procéder dans l'ordre aux contrôles suivants.

1. Effectuer les réglages décrits à la section UTILISATION DU MONITEUR en fonction du problème rencontré. Si le moniteur n'affiche pas d'image, allez à l'étape 2.
2. Se reporter aux tableaux suivants si l'on ne trouve pas la fonction de réglage correspondante à la section UTILISATION DU MONITEUR ou si le problème persiste.
3. Si vous recontrez un problème qui n'est pas décrit dans les tableaux ou qui ne peut pas être corrigé en utilisant les tableaux, cessez d'utiliser le moniteur et contactez votre revendeur ou le service technique iiyama pour plus d'assistance.

Problème	Contrôle
① L'image n'apparaît pas. (Le voyant d'alimentation ne s'allume pas.) (Le voyant d'alimentation est bleu.) (Le voyant d'alimentation est bleu clignotant.)	<input type="checkbox"/> Le câble d'alimentation est-il correctement branché ? <input type="checkbox"/> L'interrupteur marche-arrêt est-il sur ON ? <input type="checkbox"/> Vérifier à l'aide d'un autre appareil que la prise secteur fonctionne. <input type="checkbox"/> Si l'économiseur d'écran est activé, toucher la souris ou l'écran. <input type="checkbox"/> Augmenter le Contraste et/ou la Luminosité. <input type="checkbox"/> L'ordinateur est-il allumé ? <input type="checkbox"/> Le câble de signal est-il correctement raneché ? <input type="checkbox"/> Les paramètres des signaux de l'ordinateur sont-ils dans la plage de valeurs du moniteur ? <input type="checkbox"/> Si le moniteur est en mode veille, toucher la souris ou l'écran. <input type="checkbox"/> L'ordinateur est-il allumé ? <input type="checkbox"/> Le câble de signal est-il correctement raneché ? <input type="checkbox"/> Les paramètres des signaux de l'ordinateur sont-ils dans la plage de valeurs du moniteur ?
② L'écran n'est pas synchronisé.	<input type="checkbox"/> Le câble de signal est-il correctement branché ? <input type="checkbox"/> Les paramètres des signaux de l'ordinateur sont-ils dans la plage de valeurs du moniteur ?
③ L'écran n'est pas centré.	<input type="checkbox"/> Les paramètres des signaux de l'ordinateur sont-ils dans la plage de valeurs du moniteur ?
④ L'écran est trop lumineux ou trop sombre.	<input type="checkbox"/> Le niveau de sortie vidéo de l'ordinateur est-il dans la plage de valeurs du moniteur ?
⑤ L'écran tremble.	<input type="checkbox"/> La tension d'alimentation est-elle dans la plage de valeurs du moniteur ? <input type="checkbox"/> Les paramètres des signaux de l'ordinateur sont-ils dans la plage de valeurs du moniteur ?
⑥ Pas de son.	<input type="checkbox"/> L'équipement audio (Ordinateur etc.) est en marche. <input type="checkbox"/> Le câble audio est connecté correctement. <input type="checkbox"/> Augmentez le volume. <input type="checkbox"/> Le Muet est OFF. <input type="checkbox"/> Le niveau de sortie de l'équipement audio est dans les spécifications du moniteur.
⑦ Le son est trop fort ou trop faible.	<input type="checkbox"/> Le niveau de sortie de l'équipement audio est dans les spécifications du moniteur.
⑧ L'audition d'un bruit parasite.	<input type="checkbox"/> Le câble audio est connecté correctement.

INFORMATIONS DE RECYCLAGE

Pour une meilleure protection de l'environnement svp ne disposez pas votre moniteur.
Veuillez visiter notre site Web: <https://iiyama.com> pour la réutilisation de moniteur.

ANNEXE

Design et specifications techniques peuvent être sujets à modifications, sans préavis.

CARACTÉRISTIQUES TECHNIQUES : ProLite TF3239AS-B1AG

Ecran Tactile	Système d'affichage	Technologie capacitive projetée 40 points
	La transmission de la lumière	87%
	Dûreté	7H
	Epaisseur	3mm
	Système de Communication	Transfert par sortie série USB
Catégorie de taille		32"
Panneau LCD	La technologie des panneaux	IPS
	Taille	Diagonale: 31,5" (80cm)
	Taille du point	0,12125mm H × 0,36375mm V
	Luminosité	500cd/m ² (Typique sans écran tactile) 435cd/m ² (Typique avec écran tactile) 130cd/m ² (Par défaut / Économie d'énergie)
	Rapport de contraste	1200 : 1 (Typique)
	Angle de vue	Horizontal: 178°, Vertical: 178° (Typique)
	Temps de réponse	8ms (Gris au Gris)
Couleurs affichées		Environ 16,7 millions
Fréquence de synchronisation		Horizontale: 28,0-160,0kHz, Verticale: 23-85Hz
Résolution Native		1920 × 1080, 2,1 Mégapixel
Résolution Maximum Supportée		1920 × 1080, 60Hz
Connecteur d'entrée		HDMI × 2, DisplayPort × 1
Port LAN		RJ45
Port Série		RS-232C In
Signal vidéo en entrée		HDMI1, HDMI2, DisplayPort
USB Standard		USB2,0 (DC5V, 500mA)
Nombre de ports USB		1 En amont: Type-B
Taille du connecteur		2 En aval: Type-A
Prise Casque *1		Prise mini 3,5mm (Stéréo)
Haut-parleurs		10W × 2 (Haut-parleurs stéréo)
Taille d'écran maximale		698,40mm L × 392,85mm H / 27,5" L × 15,5" H
Alimentation		100-240VAC, 50-60Hz, 1,0A
Puissance absorbée *2		50W (Typique) Mode veille: 0,5W maximum, Mode éteint: 0,3W maximum
Dimensions		746,0 × 440,5 × 62,5mm / 29,4 × 17,3 × 2,5" (L×H×P)
Poids net		13,2kg / 29,1lbs
Conditions de fonctionnement		Utilisation: Température 0 à 40°C / 32 à 104°F Humidité 20 à 80% (Sans condensation) Stockage: Température -20 à 60°C / -4 à 140°F Humidité 10 à 90% (Sans condensation)
Homologation		CE, UKCA, TÜV-Bauart, EAC, cTÜVus

NOTEZ *1 Le bon fonctionnement des appareils externes connectés autres que les casques n'est pas garanti.

*2 Lorsque les périphériques USB ne sont pas connectés.

CARACTÉRISTIQUES TECHNIQUES : ProLite TF4339AS-B1AG

FRANÇAIS

Ecran Tactile	Système d'affichage	Technologie capacitive projetée 40 points
	La transmission de la lumière	87%
	Dûreté	7H
	Epaisseur	3mm
	Système de Communication	Transfert par sortie série USB
Catégorie de taille		43"
Panneau LCD	La technologie des panneaux	IPS
	Taille	Diagonale: 42,5" (108cm)
	Taille du point	0,2451mm H × 0,2451mm V
	Luminosité	500cd/m ² (Typique sans écran tactile) 435cd/m ² (Typique avec écran tactile) 105cd/m ² (Par défaut / Économie d'énergie)
	Rapport de contraste	1200 : 1 (Typique)
	Angle de vue	Horizontal: 178°, Vertical: 178° (Typique)
	Temps de réponse	8ms (Gris au Gris)
Couleurs affichées		Environ 1,07 milliard
Fréquence de synchronisation		Horizontale: 28,0-160,0kHz, Verticale: 23-85Hz
Résolution Native		3840 × 2160, 8,3 Mégapixel
Résolution Maximum Supportée		3840 × 2160, 60Hz
Connecteur d'entrée		HDMI × 2, DisplayPort × 1
Port LAN		RJ45
Port Série		RS-232C In
Signal vidéo en entrée		HDMI1, HDMI2, DisplayPort
USB Standard		USB2,0 (DC5V, 500mA)
Nombre de ports USB		1 En amont: Type-B
Taille du connecteur		2 En aval: Type-A
Prise Casque * ¹		Prise mini 3,5mm (Stéréo)
Haut-parleurs		10W × 2 (Haut-parleurs stéréo)
Taille d'écran maximale		941,18mm L × 529,42mm H / 37,1" L × 20,8" H
Alimentation		100-240VAC, 50-60Hz, 2,0A
Puissance absorbée * ²		116W (Typique) Mode veille: 0,5W maximum, Mode éteint: 0,3W maximum
Dimensions		997,0 × 585,5 × 63,5mm / 39,3 × 23,1 × 2,5" (L×H×P)
Poids net		22,1kg / 48,7lbs
Conditions de fonctionnement		Utilisation: Température 0 à 40°C / 32 à 104°F Humidité 20 à 80% (Sans condensation) Stockage: Température -20 à 60°C / -4 à 140°F Humidité 10 à 90% (Sans condensation)
Homologation		CE, UKCA, TÜV-Bauart, EAC, cTÜVus

NOTEZ *¹ Le bon fonctionnement des appareils externes connectés autres que les casques n'est pas garanti.

*² Lorsque les périphériques USB ne sont pas connectés.

CARACTÉRISTIQUES TECHNIQUES : ProLite TF5039AS-B1AG

Ecran Tactile	Système d'affichage	Technologie capacitive projetée 40 points
	La transmission de la lumière	87%
	Dûreté	7H
	Epaisseur	3mm
	Système de Communication	Transfert par sortie série USB
Catégorie de taille		50"
Panneau LCD	La technologie des panneaux	VA
	Taille	Diagonale: 49,5" (126cm)
	Taille du point	0,285375mm H × 0,285375mm V
	Luminosité	500cd/m ² (Typique sans écran tactile) 435cd/m ² (Typique avec écran tactile) 120cd/m ² (Par défaut / Économie d'énergie)
	Rapport de contraste	5000 : 1 (Typique)
	Angle de vue	Horizontal: 178°, Vertical: 178° (Typique)
	Temps de réponse	9,5ms (Gris au Gris)
Couleurs affichées		Environ 1,07 milliard
Fréquence de synchronisation		Horizontale: 28,0-160,0kHz, Verticale: 23-85Hz
Résolution Native		3840 × 2160, 8,3 Mégapixel
Résolution Maximum Supportée		3840 × 2160, 60Hz
Connecteur d'entrée		HDMI × 2, DisplayPort × 1
Port LAN		RJ45
Port Série		RS-232C In
Signal vidéo en entrée		HDMI1, HDMI2, DisplayPort
USB Standard		USB2,0 (DC5V, 500mA)
Nombre de ports USB		1 En amont: Type-B
Taille du connecteur		2 En aval: Type-A
Prise Casque * ¹		Prise mini 3,5mm (Stéréo)
Haut-parleurs		10W × 2 (Haut-parleurs stéréo)
Taille d'écran maximale		1095,84mm L × 616,41mm H / 43,1" L × 24,3" H
Alimentation		100-240VAC, 50-60Hz, 2,2A
Puissance absorbée * ²		137W (Typique) Mode veille: 0,5W maximum, Mode éteint: 0,3W maximum
Dimensions		1149,5 × 670,0 × 64,0mm / 45,3 × 26,4 × 2,5" (L×H×P)
Poids net		28,6kg / 63,1lbs
Conditions de fonctionnement		Utilisation: Température 0 à 40°C / 32 à 104°F Humidité 20 à 80% (Sans condensation) Stockage: Température -20 à 60°C / -4 à 140°F Humidité 10 à 90% (Sans condensation)
Homologation		CE, UKCA, TÜV-Bauart, EAC, cTÜVus

NOTEZ *¹ Le bon fonctionnement des appareils externes connectés autres que les casques n'est pas garanti.

*² Lorsque les périphériques USB ne sont pas connectés.

CARACTÉRISTIQUES TECHNIQUES : ProLite TF5539AS-B1AG

FRANÇAIS

Ecran Tactile	Système d'affichage	Technologie capacitive projetée 40 points
	La transmission de la lumière	87%
	Dûreté	7H
	Epaisseur	4mm
	Système de Communication	Transfert par sortie série USB
Catégorie de taille		55"
Panneau LCD	La technologie des panneaux	IPS
	Taille	Diagonale: 54,6" (139cm)
	Taille du point	0,315mm H × 0,315mm V
	Luminosité	500cd/m ² (Typique sans écran tactile) 435cd/m ² (Typique avec écran tactile) 140cd/m ² (Par défaut / Économie d'énergie)
	Rapport de contraste	1200 : 1 (Typique)
	Angle de vue	Horizontal: 178°, Vertical: 178° (Typique)
	Temps de réponse	8ms (Gris au Gris)
Couleurs affichées		Environ 1,07 milliard
Fréquence de synchronisation		Horizontale: 28,0-160,0kHz, Verticale: 23-85Hz
Résolution Native		3840 × 2160, 8,3 Mégapixel
Résolution Maximum Supportée		3840 × 2160, 60Hz
Connecteur d'entrée		HDMI × 2, DisplayPort × 1
Port LAN		RJ45
Port Série		RS-232C In
Signal vidéo en entrée		HDMI1, HDMI2, DisplayPort
USB Standard		USB2,0 (DC5V, 500mA)
Nombre de ports USB		1 En amont: Type-B
Taille du connecteur		2 En aval: Type-A
Prise Casque *1		Prise mini 3,5mm (Stéréo)
Haut-parleurs		10W × 2 (Haut-parleurs stéréo)
Taille d'écran maximale		1209,6mm L × 680,4mm H / 47,6" L × 26,8" H
Alimentation		100-240VAC, 50-60Hz, 2,3A
Puissance absorbée *2		139W (Typique) Mode veille: 0,5W maximum, Mode éteint: 0,3W maximum
Dimensions		1274,0 × 745,0 × 65,0mm / 50,2 × 29,3 × 2,6" (L×H×P)
Poids net		39,6kg / 87,3lbs
Conditions de fonctionnement		Utilisation: Température 0 à 40°C / 32 à 104°F Humidité 20 à 80% (Sans condensation) Stockage: Température -20 à 60°C / -4 à 140°F Humidité 10 à 90% (Sans condensation)
Homologation		CE, UKCA, TÜV-Bauart, EAC, cTÜVus

NOTEZ *1 Le bon fonctionnement des appareils externes connectés autres que les casques n'est pas garanti.

*2 Lorsque les périphériques USB ne sont pas connectés.

CARACTÉRISTIQUES TECHNIQUES : ProLite TF6539AS-B1AG

Ecran Tactile	Système d'affichage	Technologie capacitive projetée 40 points
	La transmission de la lumière	87%
	Dûreté	7H
	Epaisseur	4mm
	Système de Communication	Transfert par sortie série USB
Catégorie de taille		65"
Panneau LCD	La technologie des panneaux	IPS
	Taille	Diagonale: 64,5" (164cm)
	Taille du point	0,372mm H × 0,372mm V
	Luminosité	500cd/m ² (Typique sans écran tactile) 435cd/m ² (Typique avec écran tactile) 140cd/m ² (Par défaut / Économie d'énergie)
	Rapport de contraste	1200 : 1 (Typique)
	Angle de vue	Horizontal: 178°, Vertical: 178° (Typique)
	Temps de réponse	8ms (Gris au Gris)
Couleurs affichées		Environ 1,07 milliard
Fréquence de synchronisation		Horizontale: 28,0-160,0kHz, Verticale: 23-85Hz
Résolution Native		3840 × 2160, 8,3 Mégapixel
Résolution Maximum Supportée		3840 × 2160, 60Hz
Connecteur d'entrée		HDMI × 2, DisplayPort × 1
Port LAN		RJ45
Port Série		RS-232C In
Signal vidéo en entrée		HDMI1, HDMI2, DisplayPort
USB Standard		USB2,0 (DC5V, 500mA)
Nombre de ports USB		1 En amont: Type-B
Taille du connecteur		2 En aval: Type-A
Prise Casque *1		Prise mini 3,5mm (Stéréo)
Haut-parleurs		10W × 2 (Haut-parleurs stéréo)
Taille d'écran maximale		1428,48mm L × 803,52mm H / 56,2" L × 31,6" H
Alimentation		100-240VAC, 50-60Hz, 2,9A
Puissance absorbée *2		183W (Typique) Mode veille: 0,5W maximum, Mode éteint: 0,3W maximum
Dimensions		1495,0 × 870,0 × 66,0mm / 58,9 × 34,3 × 2,6" (L×H×P)
Poids net		53,7kg / 118,4lbs
Conditions de fonctionnement		Utilisation: Température 0 à 40°C / 32 à 104°F Humidité 20 à 80% (Sans condensation) Stockage: Température -20 à 60°C / -4 à 140°F Humidité 10 à 90% (Sans condensation)
Homologation		CE, UKCA, TÜV-Bauart, EAC, cTÜVus

NOTEZ *1 Le bon fonctionnement des appareils externes connectés autres que les casques n'est pas garanti.

*2 Lorsque les périphériques USB ne sont pas connectés.

DIMENSIONS : ProLite TF3239AS

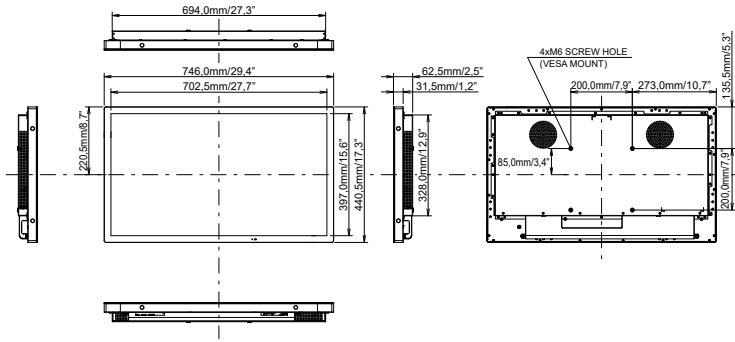

FRANÇAIS

DIMENSIONS : ProLite TF4339AS

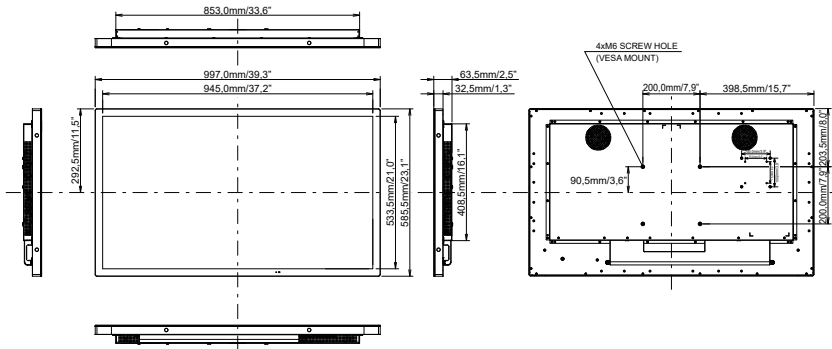

DIMENSIONS : ProLite TF5039AS

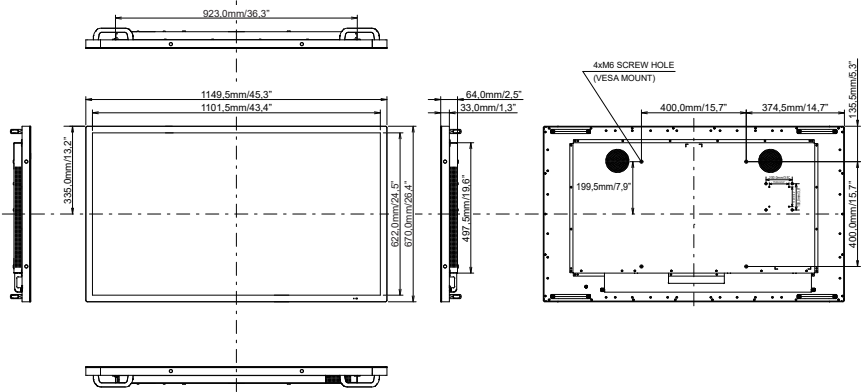

DIMENSIONS : ProLite TF5539AS

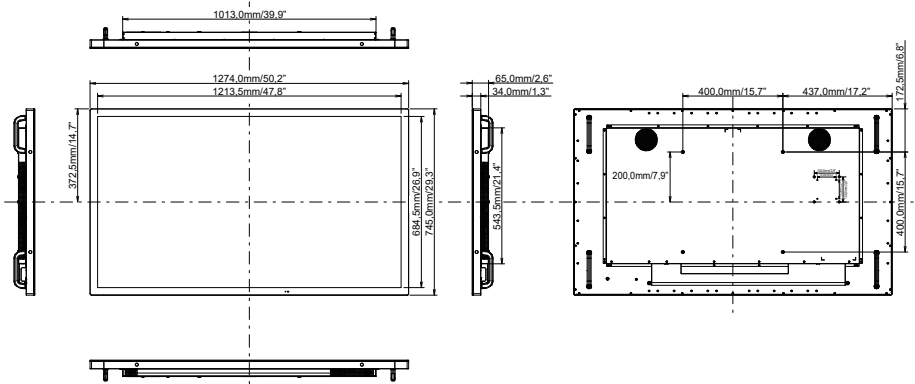

DIMENSIONS : ProLite TF6539AS

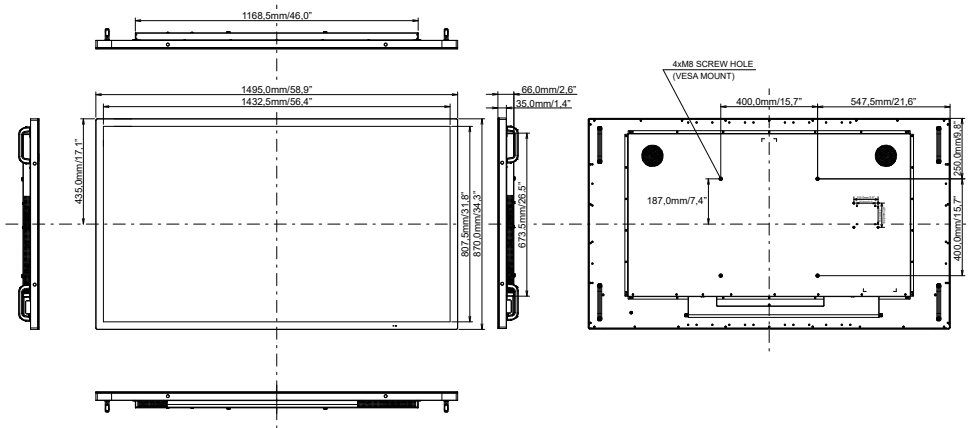

FRANÇAIS

FRÉQUENCES DE SYNCHRONISATION

Timing ²		fH (kHz)	V (Hz)	Dot clock (MHz)	HDMI1	HDMI2	DisplayPort	
VESA	VGA	640x480	31,5	60,0	25,175	○	○	○
	SVGA	800x600	37,9	60,0	40,000	○	○	○
	XGA	1024x768	48,4	60,0	65,000	○	○	○
	QVGA	1280x960	64,0	60,0	108,000	○	○	○
	SXGA	1280x1024	64,0	60,0	108,000	○	○	○
	WXGA	1366x768	47,7	60,0	85,500	Ver1,4	Ver1,4	
	CVT	1440x900	55,9	60,0	106,500	○	○	○
	UXGA	1680x1050	65,3	60,0	146,250	○	○	○
	FHD	1920x1080	67,5	60,0	148,500	○	○	○
		2048x1152 ^{*2}	70,9	60,0	156,750	○	○	○
		2560x1080 ^{*2}	66,0	60,0	198,000	○	○	○
		2560x1440 ^{*2}	88,8	60,0	241,700	○	○	○
		2560x1600 ^{*2}	98,7	60,0	268,500	○	○	○
		3200x1800 ^{*2}	111,1	60,0	391,140	○	○	○
	4K 3840x2160 ^{*2}	67,5	30,0	297,000	○	○	○	
		135,0	60,0	594,000	○	○	○	
IBM	720x400		31,5	70,0	28,320	○	○	○
SD	480i	60Hz	15,7	60,0	27,000	○	○	
	576i	50Hz	15,6	50,0	13,500	○	○	
	480p	60Hz	31,5	60,0	27,000	○	○	○
	576p	50Hz	31,3	50,0	27,000	○	○	○
HD	720p	50Hz	37,5	50,0	27,000	○	○	○
		60Hz	45,0	60,0	74,250	○	○	○
	1080i	50Hz	28,1	50,0	74,250	○	○	○
		60Hz	33,7	60,0	74,250	○	○	○
	1080p	50Hz	56,3	50,0	148,500	○	○	○
		60Hz	67,5	60,0	148,500	○	○	○

*1 ○ : Prise en charge

*2 Non disponible pour ProLite TF3239AS